

Guide de l'utilisateur

Jade™ | 20

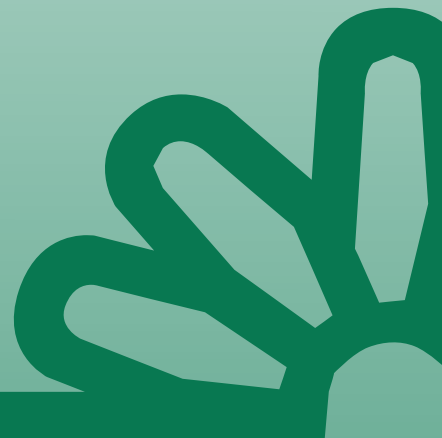

Cette machine à coudre à usage domestique est conçue pour répondre aux normes IEC/EN 60335-2-28 et UL1594.

CONSIGNES DE SÉCURITÉ IMPORTANTES

Lors de l'utilisation d'un appareil électrique, les précautions de sécurité essentielles doivent toujours être respectées, y compris les suivantes :

Lisez attentivement toutes les instructions avant d'utiliser cette machine à coudre à usage domestique. Conservez les instructions dans un lieu approprié près de la machine. Veillez à les transmettre avec la machine si celle-ci est donnée à une autre personne.

DANGER – POUR REDUIRE LE RISQUE DE DECHARGE ELECTRIQUE :

- Vous ne devez jamais laisser une machine à coudre sans surveillance lorsqu'elle est branchée. Débranchez toujours cette machine à coudre de la prise immédiatement après l'avoir utilisée et avant de la nettoyer, d'enlever les capots, de lubrifier ou lorsque vous faites n'importe quels autres réglages mentionnés dans le manuel d'instruction.

AVERTISSEMENT – POUR REDUIRE LE RISQUE DE BRULURES, D'INCENDIE, DE DECHARGE ELECTRIQUE OU DE BLESSURES CORPORELLES :

- Ne laissez personne jouer avec la machine. Il est fortement recommandé de redoubler d'attention lorsque cette machine à coudre est utilisée par ou près d'enfants.
- N'utilisez cette machine à coudre que pour son usage prévu, comme décrit dans ce manuel. N'utilisez que les accessoires recommandés par le fabricant, conformément aux indications fournies dans ce manuel.
- Ne faites jamais fonctionner cette machine à coudre si la prise ou le cordon sont endommagés, si elle ne fonctionne pas correctement ou si elle est tombée par terre ou a été endommagée ou plongée dans l'eau. Retournez la machine au distributeur ou au centre technique le plus proche de chez vous pour toute révision, réparation ou réglage mécanique ou électrique.
- Ne faites jamais fonctionner la machine à coudre si une ou plusieurs ouvertures de ventilation sont bouchées. Évitez toute présence de peluche, poussières, chutes de tissus dans la ventilation ou dans la pédale de commande.
- N'approchez pas les doigts des parties mobiles, en particulier au niveau de la zone située autour de l'aiguille de la machine.
- Utilisez toujours la plaque à aiguille appropriée. L'utilisation d'une plaque inappropriée risquerait de briser les aiguilles.
- N'utilisez jamais d'aiguilles tordues.
- Ne tirez pas sur le tissu et ne le poussez pas pendant la couture. Vous éviterez ainsi de faire dévier l'aiguille puis de la casser.
- Portez des lunettes de sécurité.
- Éteignez la machine (interrupteur sur « 0 ») lors des réglages au niveau de l'aiguille, par exemple : enfilage de l'aiguille, changement d'aiguille, bobinage de la canette, changement de pied presseur, etc.
- Ne faites jamais tomber, ni glisser un objet dans les ouvertures.
- N'utilisez pas la machine à l'extérieur.

- N'utilisez pas votre machine à proximité de bombes aérosols ou de vaporisateurs, ou lorsque de l'oxygène est administré.
- Pour débrancher, commencez toujours par éteindre votre machine (interrupteur sur « 0 »), puis retirez la prise du secteur.
- Ne débranchez pas la machine en tirant sur le cordon. Pour débrancher, saisissez la prise et non le cordon.
- La pédale est utilisée pour faire fonctionner la machine. Évitez de placer d'autres objets sur la pédale.
- N'utilisez pas la machine si elle est mouillée.
- Si le voyant LED est endommagé ou cassé, il doit être remplacé par le fabricant ou son agent de service, ou toute autre personne qualifiée, afin d'éviter les risques.
- If the cord connected with the foot control is damaged, it must be replaced by the manufacturer or its service agent or a similarly qualified person, in order to avoid a hazard.
- Cette machine est équipée d'une double isolation. N'utilisez que des pièces détachées d'origine. Voir les instructions relatives à l'entretien des appareils à double isolation.

CONSERVEZ CES INSTRUCTIONS

POUR L'EUROPE UNIQUEMENT :

Cet appareil peut être utilisé par des enfants de plus de 8 ans ainsi que des personnes ayant des capacités physiques, sensorielles ou mentales réduites ou un manque d'expérience et de connaissances, s'ils sont supervisés ou ont reçu des instructions quant à l'utilisation de l'appareil en toute sécurité et s'ils comprennent les éventuels risques encourus. Les enfants ne doivent pas jouer avec l'appareil. Le nettoyage et l'entretien à réaliser par l'utilisateur ne doivent pas être effectués par des enfants sans surveillance.

Le niveau sonore en conditions normales est inférieur à 70 dB.

La machine ne doit être utilisée qu'avec une pédale du type C-9002 fabriquée par CHIEN HUNG TAIWAN Ltd.

POUR LES PAYS HORS EUROPE :

Cette machine à coudre n'est pas destinée à être utilisée par des personnes (y compris des enfants) ayant des capacités physiques, sensorielles ou mentales réduites ou un manque d'expérience et de connaissances, sauf si une personne responsable de leur sécurité les surveille ou les aide à utiliser la machine à coudre. Ne laissez pas les enfants jouer avec la machine à coudre.

Le niveau sonore en conditions normales est inférieur à 70 dB.

La machine ne doit être utilisée qu'avec une pédale du type C-9002 fabriquée par CHIEN HUNG TAIWAN Ltd.

ENTRETIEN DES PRODUITS ÉQUIPÉS D'UNE DOUBLE ISOLATION

Une machine à double isolation est équipée de deux systèmes d'isolation au lieu d'une mise à la terre. Aucun branchement à la terre n'est livré avec un produit à double isolation et ne doit non plus y être ajouté. L'entretien d'un produit à double isolation nécessite une attention toute particulière ainsi qu'une bonne connaissance technique et doit obligatoirement être effectué par du personnel qualifié. Les pièces détachées d'un appareil à double isolation doivent être des pièces d'origine. La mention « DOUBLE ISOLATION » doit figurer sur tout appareil équipé d'une double isolation.

TABLE DES MATIÈRES

I	Introduction	5		
	Présentation de la machine	5		
	Face avant	5		
	Zone d'aiguille	6		
	Face arrière	6		
	Boîte de rangement	6		
	Coffret-accessoires	6		
	Accessoires	7		
	Accessoires inclus	7		
	Pieds-de-biche	8		
	Vue d'ensemble des points	9		
	Points utilitaires	9		
	Points de patchwork	11		
	Points décoratifs	11		
2	Préparations	12		
	Déballage	12		
	Brancher le cordon d'alimentation et la pédale	13		
	Ranger après utilisation	13		
	Voyants LED	13		
	Bras libre	14		
	Monter la machine dans un meuble de couture	14		
	Broches porte-bobine	14		
	Enfilage de la machine	15		
	Enfile-aiguille	16		
	Coupe du fil	16		
	Enfilage de l'aiguille double	17		
	Bobinage de canette	18		
	Bobinage en position horizontale	18		
	Bobinage par l'aiguille	19		
	Mise en place de la canette	19		
	Tension du fil	20		
	Abaissement des griffes d'entraînement	20		
	Aiguilles	21		
	Informations importantes sur les aiguilles	21		
	Changement d'aiguille	22		
	Pression du pied-de-biche	22		
	Releveur de pied-de-biche	22		
	Changement de pied-de-biche	22		
	Boutons de fonctions	23		
	Arrêt de l'aiguille en haut/en bas avec indicateur	23		
	Fonction STOP	23		
	Fonction FIX	23		
	Speed + et –	23		
	Start/Stop	24		
	Marche arrière	24		
	Boutons de sélection de point	24		
	Longueur de point	24		
	Largeur de point/position de l'aiguille	24		
	Inversion latérale	24		
	Voir les recommandations pour le pied-de- biche	24		
	Messages d'avertissement	25		
3	Couture	26		
	Sélection d'un point	26		
	Réglages de point	26		
	Longueur de point/densité de point	26		
	Largeur de point/position de l'aiguille	27		
	Inversion latérale	27		
	Guide de couture	28		
	Sélection du tissu	28		
	Techniques de couture	29		
	Techniques de couture de base	30		
	Couture	30		
	Surfilage	31		
	Couture et surfilage	31		
	Bâti	32		
	Ourlet invisible	33		
	Ourlet	34		
	Couture de boutonniers	36		
	Couture de boutons	38		
	Couture de fermetures à glissière	39		
	Reprisage et raccommodage	40		
	Renfort (manuel)	40		
	Quilting	41		
4	Entretien	43		
	Nettoyage de la machine	43		
	Nettoyage de la zone de canette	43		
	Nettoyer sous le compartiment de canette	43		
	Remise en place de la plaque à aiguille	44		
	Dépannage	44		
	Spécification technique	46		
	Index	47		

I Introduction

Présentation de la machine

Face avant

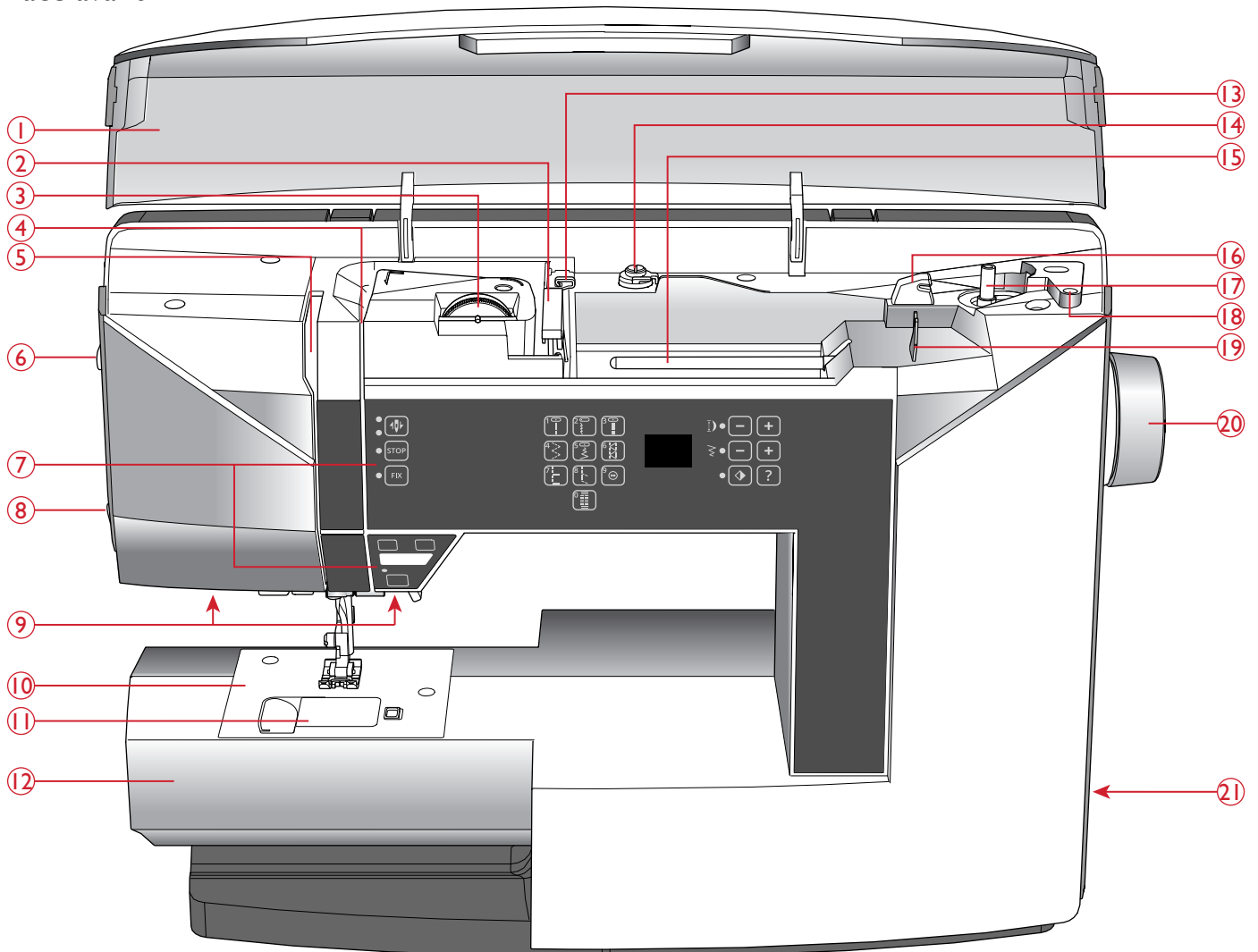

1. Couverture avec vue d'ensemble des points
2. Guide-fil
3. Bouton de tension du fil
4. Disques de tension du fil
5. Releveur de fil
6. Bouton de pression du pied-de-biche
7. Boutons et affichage LED
8. Coupe-fil
9. Voyants LED
10. Plaque à aiguille
11. Couverture de canette

12. Bras libre
13. Guide-fil de porte-bobine auxiliaire
14. Guide-fil de bobinage de canette et disque de tension
15. Broche porte-bobine
16. Coupe-fil pour fil de canette
17. Axe du bobineur de canette, butée de canette
18. Trou pour broche porte-bobine auxiliaire
19. Guide-fil pour bobinage de canette à travers l'aiguille
20. Volant
21. Interrupteur ON/OFF, branchement du câble d'alimentation et de la pédale de commande

Zone d'aiguille

1. Levier de boutonnière
2. Enfile-aiguille
3. Support de pied-de-biche
4. Pied-de-biche
5. Barre à aiguille
6. Vis de serrage d'aiguille
7. Guide-fil d'aiguille
8. Levée du pied-de-biche
9. Barre de pied-de-biche

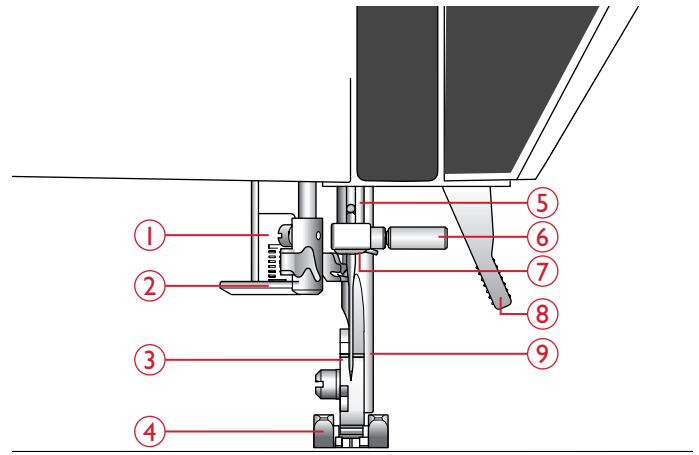

Face arrière

1. Poignée
2. Interrupteur d'abaissement des griffes d'entraînement

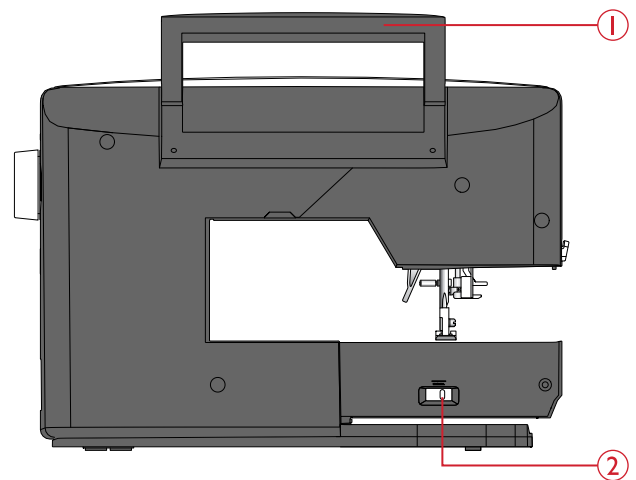

Boîte de rangement

La boîte de rangement sert à ranger la pédale, le cordon d'alimentation et les éventuels accessoires.

Pour savoir comment retirer la boîte de rangement de la machine, voir [Déballage, page 12](#).

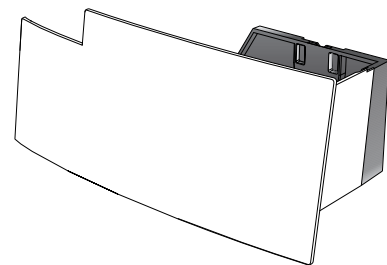

Coffret-accessoires

Rangez les accessoires dans le coffret de façon à ce qu'ils soient facilement accessibles.

Laissez le coffret à accessoires sur la machine pour avoir une plus grande surface de travail plane.

Ouvrez le coffret-accessoires

Ouvrez et fermez les compartiments du coffret-accessoires en les faisant glisser comme illustré.

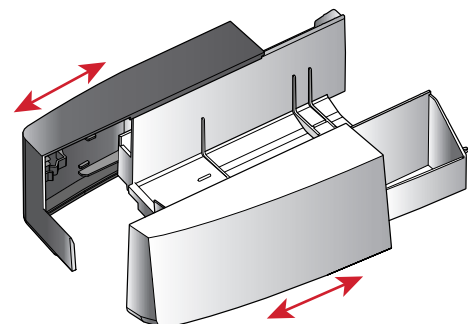

Accessoires

Accessoires inclus

1. Filet couvre-bobine
2. Guide-bord
3. Rond de feutrine (2)
4. Canettes (5, dont une sur la machine)
5. Tournevis
6. Broche porte-bobine repliable
7. Découvit
8. Brosse. Utilisez le bord étroit de la brosse pour nettoyer la zone autour des griffes d'entraînement.
9. Tournevis pour plaque à aiguille
10. Porte-bobine, petit
11. Porte-bobine, grand

Accessoires non illustrés

- Pédale
- Cordon d'alimentation
- Aiguilles

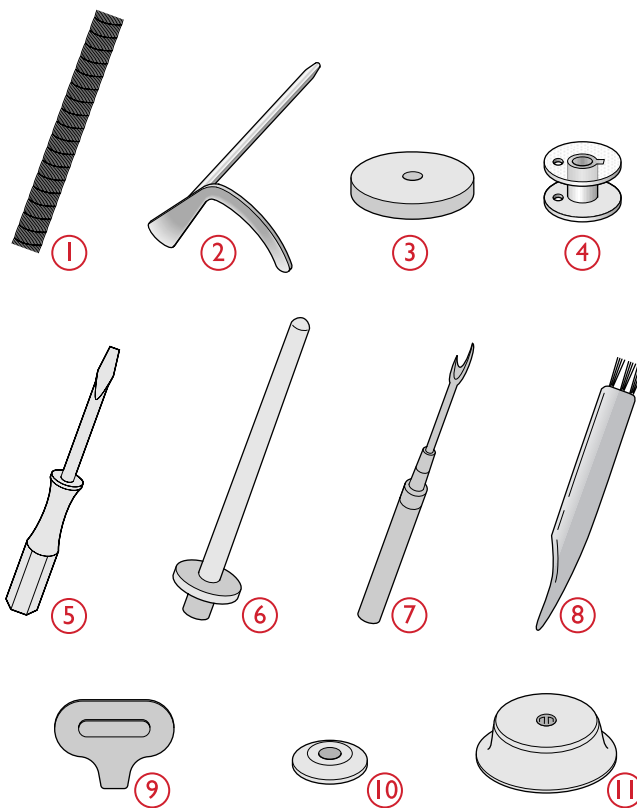

Pieds-de-biche

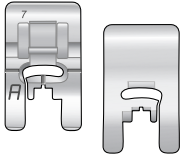

Pied utilitaire A

Installé sur la machine à la livraison. Ce pied est principalement utilisé pour la couture de points droits et de points zigzag, avec une longueur de point supérieure à 1,0.

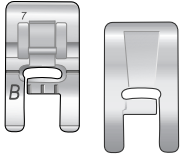

Pied-de-biche B pour points décoratifs

Utilisez ce pied pour coudre des points décoratifs, des points zigzag courts et d'autres points utilitaires de moins de 1,0 mm de longueur. Le tunnel situé sous le pied est conçu pour passer en douceur au-dessus des points.

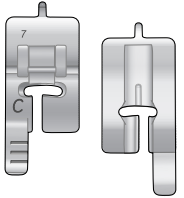

Pied pour boutonnières C

Ce pied est utilisé pour coudre les boutonnières pas à pas. Utilisez les lignes de guidage sur l'ergot du pied pour positionner le bord du vêtement. Les deux tunnels situés sous le pied permettent de passer en douceur par-dessus les colonnes de la boutonnière. Le doigt situé à l'arrière du pied tient les cordons pour les boutonnières gansées.

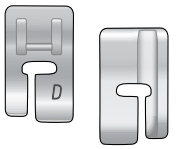

Pied pour ourlet invisible D

Ce pied s'utilise pour les points d'ourlet invisible. Le bord intérieur du pied guide le tissu. La base du pied est conçue pour suivre le bord de l'ourlet.

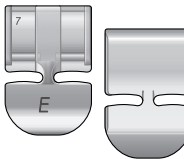

Pied pour fermeture à glissière E

Ce pied peut être posé à droite ou à gauche de l'aiguille, pour faciliter la couture près du bord des dents de la fermeture. Déplacez la position de l'aiguille à droite ou à gauche pour coudre plus près des dents de la fermeture à glissière ou pour couvrir de gros cordonnets.

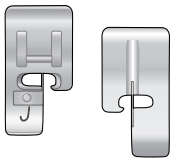

Pied bordeur J

Ce pied s'utilise pour le surfilage et l'assemblage/surfilage. Les points se forment au-dessus de la languette, ce qui empêche le bord du tissu de faire des plis.

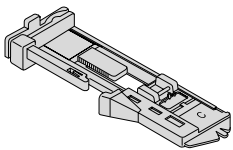

Pied pour boutonnières une étape C

Ce pied dispose d'un espace à l'arrière où placer un bouton pour définir la taille de la boutonnière. La machine coudra une boutonnière qui correspond à cette taille de bouton. Utilisé pour coudre des boutonnières jusqu'à 25 mm.

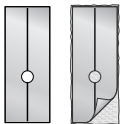



































Semelle anti-adhésive

Si vous cousez sur de la mousse, du vinyle, du plastique ou du cuir, le tissu peut coller au pied et empêcher la machine à coudre de l'entraîner correctement. Lorsque vous utilisez une des matières ci-dessus, cousez sur une chute de tissu pour vous assurer que l'entraînement se fait de manière régulière. Si ce n'est pas le cas, fixez une semelle anti-adhésive sous le pied-de-biche.

Vue d'ensemble des points

Points utilitaires

Point	N°	Pied-de-biche	Tension du fil	Nom	Description
	0	Pied pour boutonnières une étape/C	3-4	Boutonnière à renfort	Boutonnière standard pour la plupart des épaisseurs de tissu.
	1	A	4-5	Point droit, aiguille au milieu	Pour tout type de couture.
	2	A	3-5	Point extensible, aiguille à gauche	Pour les coutures dans les tissus maille et extensibles.
	3	A	3-4	Point droit renforcé, aiguille au centre	Triple et élastique pour coutures renforcées. Pour la surpiqûre, augmentez la longueur du point.
	4	J	3-5	Zigzag trois points	Pour le surfilage, le reprisage, la couture de pièces et d'élastiques. Convient aux tissus fins et de moyenne épaisseur.
	5	A	3-4	Zigzag	Pour coudre de la dentelle, des bords et des appliqués.
	6	B	4-5	Point flatlock	Ourlets décoratifs et coutures chevauchées, ceintures et bandes. Pour tissus extensibles moyens/épais.
	7	J	4-5	Point d'assemblage/surfilage	Assemblage et surfilage en une seule fois le long du bord ou à découper ensuite. Pour les tissus fins extensibles ou non.
	8	B	4-5	Point d'assemblage/surfilage extensible	Assemblage et surfilage en une seule fois le long du bord ou à découper ensuite. Pour tissus extensibles moyens et épais.
	9	–	3-4	Couture automatique de bouton	Pour coudre des boutons.
	10	A	3-5	Zigzag deux points	Pour assembler deux morceaux de dentelle et pour les fronces élastiques.
	11	A	3-4	Zigzag renforcé	Pour assembler un tissu bord à bord ou pour le chevauchement dans du cuir. Pour la couture décorative.
	12	B	4-5	Point overlock double	Assemblage et surfilage en une seule fois le long du bord ou à découper ensuite. Pour tissus extensibles épais et tissés épais.
	13	D	2-4	Point d'ourlet invisible dans du tissé	Ourlets invisibles pour les tissus tissés moyens et épais.
	14	D	3-4	Point d'ourlet invisible extensible	Ourlets invisibles pour les tissus extensibles moyens et épais.
	15	B	4-5	Point de coulisse/élastique	Pour le chevauchement des coutures dans du tricot. Pour coudre une « enveloppe » sur un élastique fin.
	16	B	3-5	Point nid d'abeille	Point décoratif pour les tissus extensibles et les ourlets. Utilisé également avec du fil élastique dans la canette.
	17	B	2-4	Point de croix	Point décoratif.

Point	N°	Pied-de-biche	Tension du fil	Nom	Description
	18	B	2-4	Point de croix double	Point décoratif.
	19	B	3-4	Point en chevron	Ourllet élastique décoratif pour tissus extensibles.
	20	A	4-5	Point de 1/4"	Coud un point droit à 1/4" du bord droit du pied-de-biche A.
	21	*P/A	6-8	Point de quilt aspect fait main	Imite le point de quilt fait main. Enfilez un fil invisible dans l'aiguille et un fil fin de couleur en coton dans la bobine pour mettre en valeur le quilt.
	22	B	3-5	Point de serpent	Pour le reprisage et la couture d'élastiques.
	23	B	3-4	Feston à point droit	Crée de belles rangées de quilting en chaîne.
	24	A	3-4	Point d'appliqué	Pour appliqués.
	25	B	3-4	Point d'appliqué	Pour appliqués.
	26	A	3-5	Point d'appliqué	Pour appliqués.
	27	B	2-3	Point d'appliqué/ fantaisie	Pour les appliqués, les bords arrondis, la couture sur les dentelles et les bandes.
	28	B	3-4	Point de reprisage	Pour raccommoder et reprendre de petits trous dans les vêtements de travail, les jeans, les nappes et autres. Cousez en travers du trou, appuyez sur marche arrière pour un raccommodage en continu et un arrêt automatique.
	29	B	3-4	Renfort, manuel	Pour renforcer les poches, les ouvertures de chemises, les passants de ceinture ainsi que la partie inférieure des fermetures à glissière.
	30	Pied pour boutonnières une étape/C	3-4	Boutonnière à extrémités arrondies	Pour les chemisiers et les vêtements d'enfants.
	31	Pied pour boutonnières une étape/C	3-4	Boutonnière renforcée moyenne/ extra-renforcée	Pour tissus d'épaisseur moyenne et épais
	32	Pied pour boutonnières une étape/C	3-4	Boutonnière traditionnelle	Pour un aspect fait main sur les tissus fins et délicats. <i>Astuce : pour les boutonnières de jeans, augmentez la longueur et la largeur de la boutonnière. Utilisez un fil plus épais.</i>
	33	Pied pour boutonnières une étape/C	3-4	Boutonnière à œillet	Bout carré pour les vestes tailleur, les manteaux, etc.

*P : Pied d'assemblage pour quilt 1/4" (accessoire optionnel, référence 4127855-45).

Points de patchwork



Remarque : Les nombres sous le numéro de point indiquent le réglage de tension de fil recommandé pour chaque point.

Astuce : Les points 53 à 57 sont censés être cousus avec une aiguille lancéolée pour créer un effet spécial.

Points décoratifs

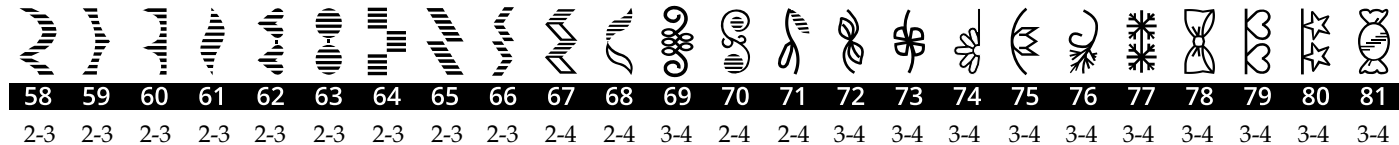

Remarque : Les nombres sous le numéro de point indiquent le réglage de tension de fil recommandé pour chaque point.

2 Préparations

Déballage

1. Placez la boîte sur une surface plate et ferme. Sortez la machine de la boîte et retirez tout l'emballage ainsi que le sac en plastique.
2. Pour retirer la boîte de rangement, faites tourner vers la gauche le dispositif de verrouillage situé derrière la boîte et poussez la boîte vers l'avant.
3. Essayez la machine, en particulier autour de l'aiguille et de la plaque à aiguille, afin d'ôter d'éventuelles traces d'huile avant de coudre.

Remarque : Votre machine HUSQVARNA VIKING® JADE™ 20 est réglée pour vous donner le meilleur résultat de point à une température ambiante normale. Les températures extrêmement élevées ou basses peuvent affecter les résultats de couture.

Remarque : Certains tissus peuvent déteindre sur d'autres tissus ou sur votre machine à coudre. Cette décoloration peut être très difficile, voire impossible à enlever.

Le polaire et le tissu denim, en particulier le rouge et le bleu, peuvent contenir trop de teinture.

Si vous pensez que votre tissu ou vêtement prêt-à-porter contient trop de teinture, lavez-le avant de coudre pour ne pas salir votre machine.

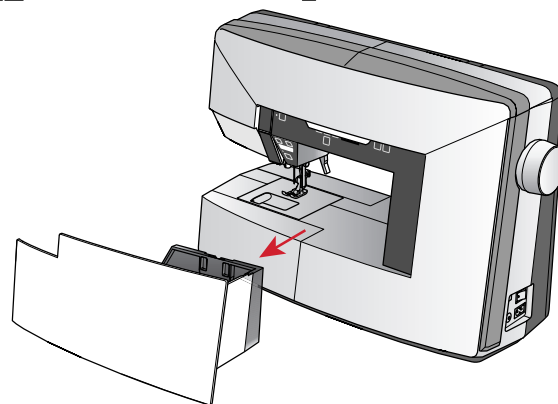
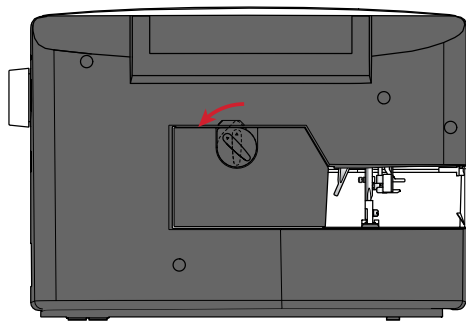

Brancher le cordon d'alimentation et la pédale

Parmi les accessoires, vous trouverez le cordon d'alimentation et la pédale de commande.

Remarque : Consultez un électricien qualifié en cas de doute sur le branchement de la machine sur la source d'alimentation. Débranchez le cordon d'alimentation lorsque la machine n'est pas utilisée.

Pour cette machine à coudre, le modèle de pédale de commande C-9002 fabriqué par CHIEN HUNG TAIWAN Ltd doit être utilisé.

1. Branchez le cordon de la pédale de commande dans la prise en bas à droite de la machine (A).
2. Branchez le cordon d'alimentation dans la prise arrière en bas à droite de la machine (B). Branchez le cordon dans la prise murale.
3. Mettez l'interrupteur ON/OFF sur ON pour allumer l'alimentation et l'éclairage (C).

Pour les États-Unis et le Canada

Cette machine à coudre est équipée d'une prise polarisée à sens unique (une fiche est plus large que l'autre). Afin de réduire le risque d'électrocution, cette fiche est destinée à être branchée dans une prise polarisée à sens unique. Si les fiches ne rentrent pas totalement dans la prise, retournez-les. Si la prise ne rentre toujours pas, contactez un électricien qualifié pour qu'il installe une prise adéquate. Toute modification de la prise est à proscrire.

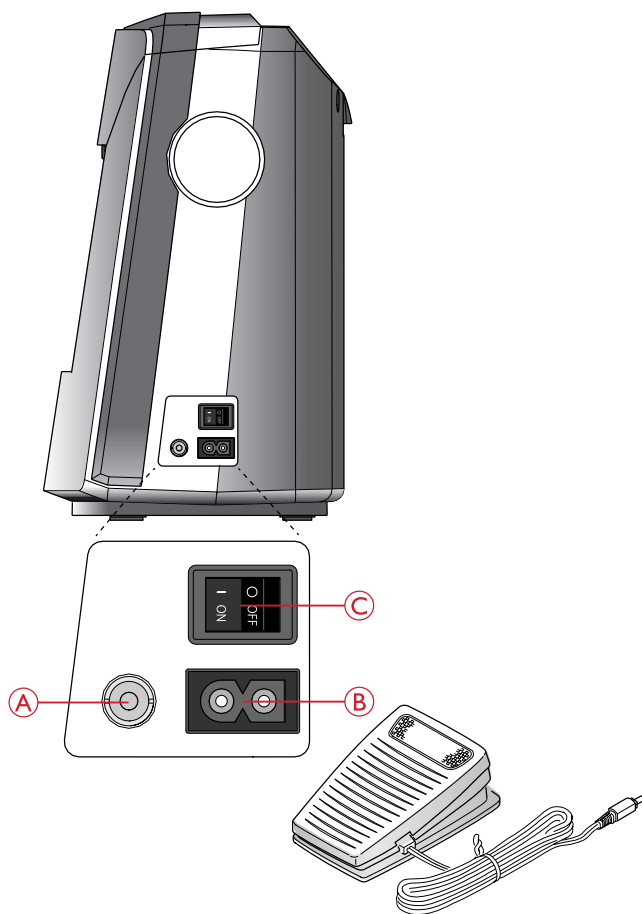

Ranger après utilisation

1. Appuyez sur l'interrupteur ON/OFF pour le mettre sur « O ».
2. Débranchez le cordon de la prise murale, puis de la machine.
3. Débranchez le cordon de pédale de la machine. Enroulez le cordon autour de la pédale de commande et placez-les dans la boîte de rangement.
4. Placez tous les accessoires dans le coffret à accessoires. Réintroduisez le coffret sur la machine autour du bras libre.
5. Placez la boîte de rangement sur la machine et tournez le dispositif de verrouillage pour fixer la boîte.

Voyants LED

Votre machine est équipée de voyants LED qui distribuent la lumière de façon homogène sur la zone de couture et éliminent les ombres.

Bras libre

Pour utiliser le bras libre, vous devez retirer le coffret à accessoires. Retirez le coffret en le faisant glisser vers la gauche.

Utilisez le bras libre pour faciliter la couture des jambes de pantalons et des ourlets de manche.

Pour remettre le coffret à accessoires, faites-le glisser sur la machine jusqu'à ce qu'il soit en place.

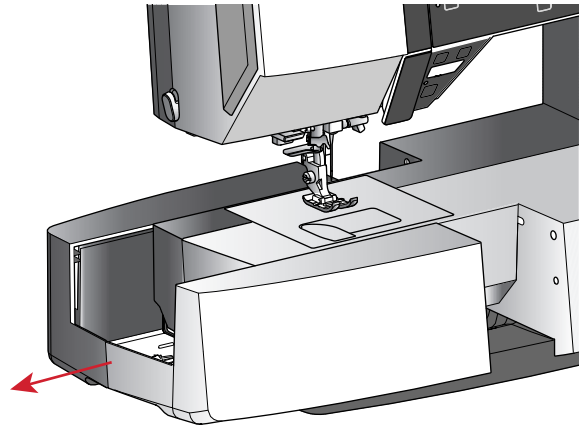

Monter la machine dans un meuble de couture

Il y a deux trous sous la machine qui sont destinés à l'installation de la machine dans un meuble de couture. Fixez la machine avec les vis M6.

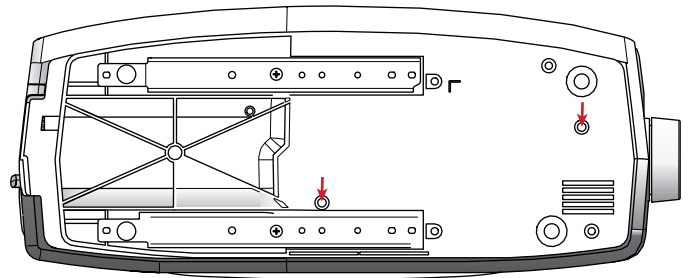

Broches porte-bobine

Votre machine est équipée de deux broches porte-bobine, une broche principale et une broche repliable. Les broches porte-bobine sont conçues pour tous les types de fils. La broche porte-bobine principale est réglable et peut être utilisée en position horizontale (le fil se déroule de la bobine) et en position verticale (la bobine de fil tourne). Utilisez la position horizontale pour les fils normaux et la position verticale pour les grandes bobines ou les fils spéciaux.

Position horizontale

Placez un rond de feutrine et la bobine de fil sur la broche porte-bobine. Assurez-vous que le fil se déroule depuis l'avant de la bobine (A) et glisse sur un porte-bobine.

Remarque : Toutes les bobines de fil ne sont pas fabriquées de la même façon. En cas de problème avec le fil, tournez la bobine afin que le fil se déroule dans la direction opposée ou placez le fil dans la position verticale.

En fonction de la taille de la bobine de fil, inversez le sens du porte-bobine (B).

Utilisez le petit porte-bobine lorsque vous utilisez du fil croisé (C).

Placez le filet couvre-bobine sur la bobine si le fil se déroule trop facilement (D).

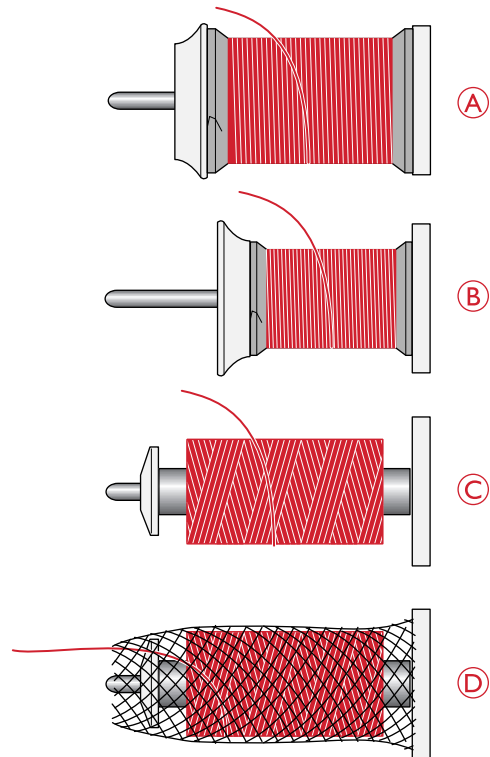

Position verticale

Relevez la broche porte-bobine en position verticale. Placez un rond de feutrine sous le porte-bobine. Ceci sert à empêcher le fil de se dérouler trop vite. Ne placez pas de porte-bobine au-dessus de la broche porte-bobine car ceci empêcherait la bobine de tourner.

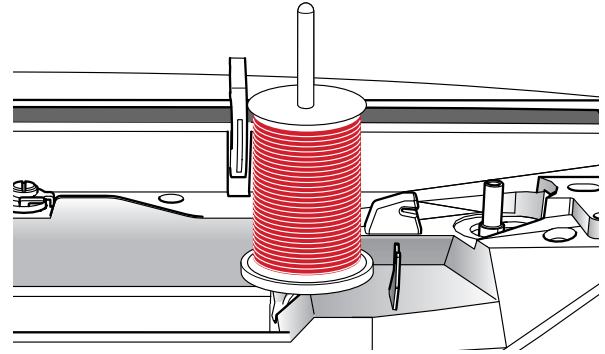

Broche porte-bobine repliable

La broche porte-bobine repliable s'emploie pour bobiner du fil de canette à partir d'une seconde bobine de fil ou pour une deuxième bobine quand vous cousez avec une aiguille double. Insérez la broche porte-bobine auxiliaire dans le trou en haut de la machine (A). Placez un rond de feutrine sous le porte-bobine.

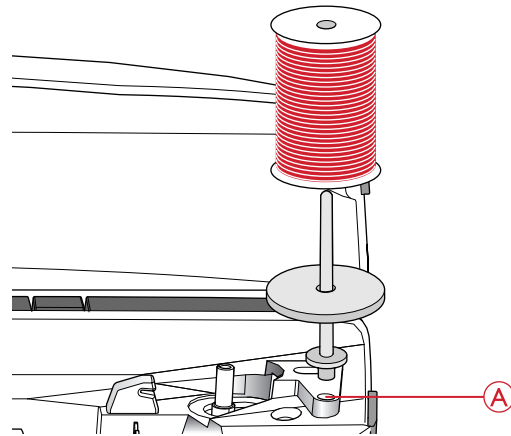

Enfilage de la machine

Assurez-vous que le pied-de-biche est relevé et que l'aiguille est dans sa position la plus haute.

1. Placez un rond de feutrine et le porte-bobine de fil sur la broche porte-bobine et posez un porte-bobine de taille appropriée et dans le bon sens.

Remarque : Tenez le fil des deux mains pour éviter qu'il ne se détende pendant l'enfilage. Ceci permettra de garantir que le fil est bien positionné dans le chemin d'enfilage.

2. Tirez le fil sous le guide-fil (A) de la droite vers la gauche.
3. Tirez le fil de droite à gauche le long de l'encoche.
4. Tirez le fil entre les disques de tension (B).
5. Faites descendre le fil dans la fente d'enfilage de droite, puis faites-le remonter dans la fente d'enfilage de gauche.
6. Amenez le fil de la droite dans le releveur de fil (C) et vers le bas dans la fente d'enfilage gauche vers le guide-fil d'aiguille (D).
7. Enfilez l'aiguille.

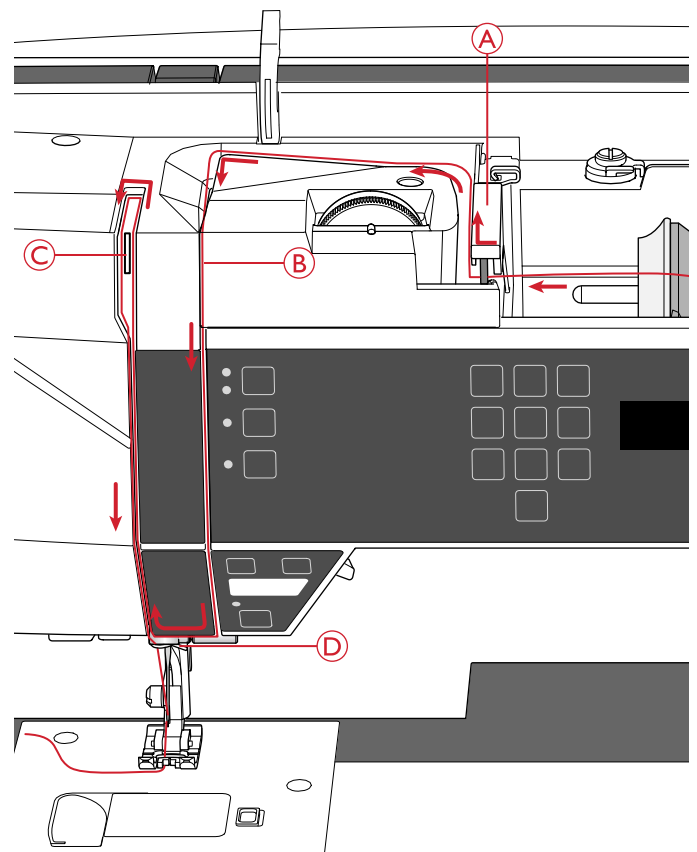

Enfile-aiguille

L'enfile-aiguille vous permet d'enfiler l'aiguille automatiquement. L'aiguille doit être dans sa position la plus haute pour pouvoir utiliser l'enfile-aiguille intégré. Appuyez sur le bouton d'aiguille haut/bas pour vous assurer que l'aiguille est complètement relevée.

Nous vous recommandons également d'abaisser le pied-de-biche.

1. Utilisez la poignée (A) pour tirer l'enfile-aiguille jusqu'en bas. Des brides métalliques enveloppent l'aiguille et un petit crochet passera à travers le chas de l'aiguille.
2. Placez le fil de l'arrière sur le guide-fil (B) et sous le petit crochet (C).
3. Laissez l'enfile-aiguille basculer doucement vers l'arrière. Le crochet tire le fil à travers le chas de l'aiguille et forme une boucle derrière l'aiguille. Tirez la boucle du fil vers l'extérieur derrière l'aiguille.
4. Levez le pied-de-biche et placez le fil en dessous.

Remarque : L'enfile-aiguille est conçu pour être utilisé avec des aiguilles de taille 70-120. Vous ne pouvez pas utiliser l'enfile-aiguille pour les aiguilles de taille 60 ou moins, ni avec les aiguilles lancéolées ou doubles.

Certains accessoires en option exigent un enfilage manuel de l'aiguille.

Lorsque vous enfiler l'aiguille manuellement, assurez-vous que l'aiguille est enfilée de l'avant vers l'arrière.

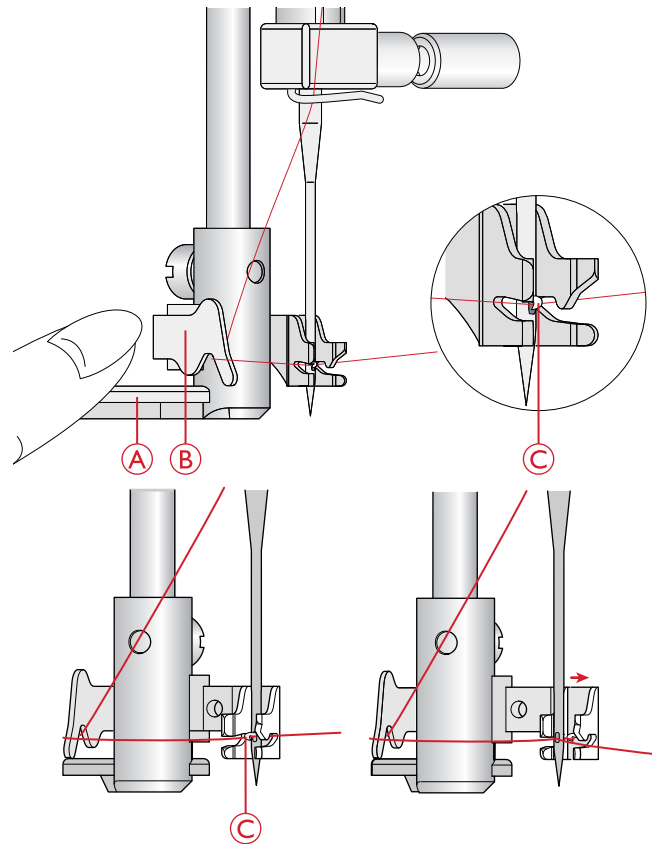

Coupe du fil

Une fois que vous avez fini de coudre, coupez les fils en levant le pied-de-biche et en tirant sur les fils de l'avant vers l'arrière dans le coupe-fil à gauche de la machine.

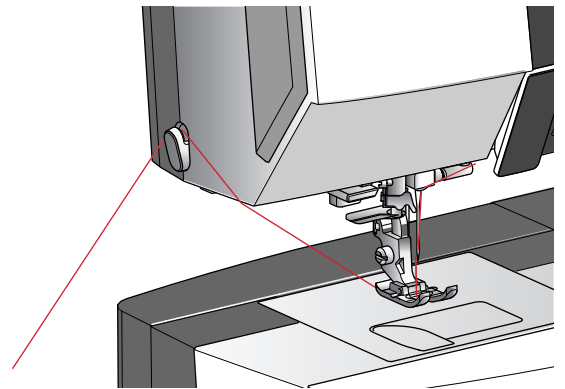

Enfilage de l'aiguille double

Remplacez l'aiguille habituelle par une aiguille double.

Assurez-vous que le pied-de-biche est relevé et que l'aiguille est dans sa position la plus haute.

1. Enfilez le premier fil, comme indiqué dans Enfilage de la machine, page 15.
2. Enfilez le chas de l'aiguille manuellement de l'avant vers l'arrière.
3. Insérez la broche porte-bobine repliable et faites-y glisser un rond de feutrine. Placez le deuxième fil sur la broche porte-bobine.
4. Amenez le fil vers la gauche et tirez le fil dans le guide-fil (A) de l'arrière vers l'avant.
5. Enfilez le deuxième fil de la même manière que le premier.
6. Assurez-vous qu'un fil se trouve à l'intérieur du guide-fil d'aiguille et l'autre à l'extérieur.
7. Enfilez le chas de l'aiguille manuellement de l'avant vers l'arrière.

Remarque : L'aiguille double est incluse avec la machine.

Remarque : L'épaisseur et l'irrégularité des fils spéciaux tels que les fils métalliques peuvent augmenter la tension sur le fil. Réduire la tension empêchera la rupture de l'aiguille.

Remarque : Lorsque vous utilisez une aiguille double, il peut être nécessaire de réduire la largeur de point pour éviter d'endommager l'aiguille double, la plaque à aiguille ou le pied-de-biche. La proportion dans laquelle vous devrez la réduire dépend de la position du point, de sa largeur et/ou de la taille de l'aiguille double.

Remarque : N'utilisez pas d'aiguilles doubles asymétriques, car elles pourraient endommager votre machine à coudre.

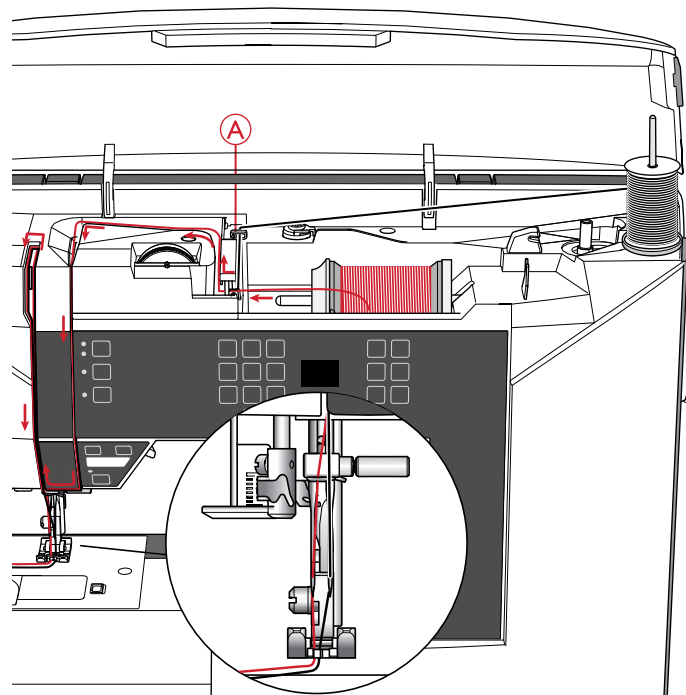

Bobinage de canette

Bobinage en position horizontale

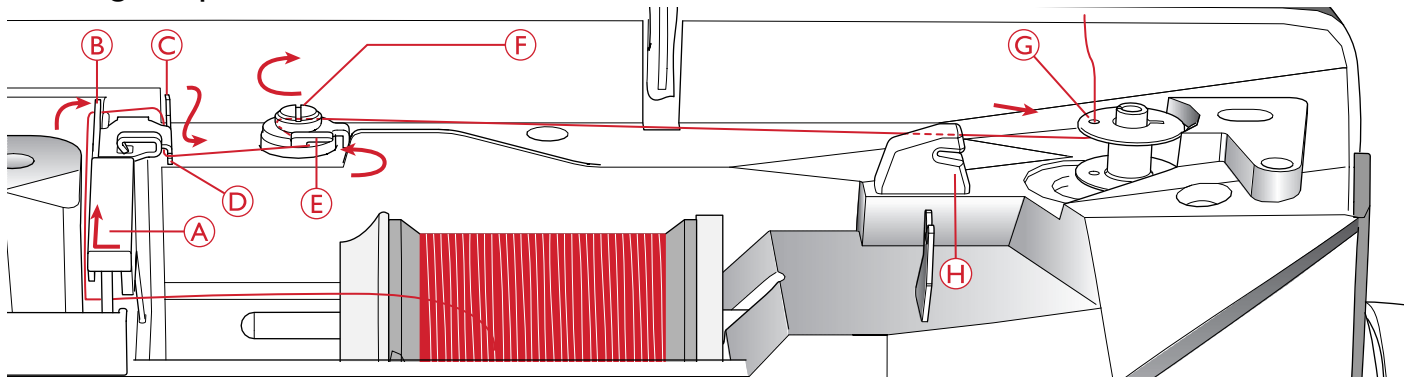

1. Placez le rond de feutrine et la bobine de fil sur la broche porte-bobine en position horizontale. Faites glisser un porte-bobine du type correct et dans le bon sens.
2. Placez le fil sous le guide-fil (A) de la droite vers la gauche. Tirez le fil vers l'arrière et passez-le autour du guide-fil (B) de la gauche vers la droite puis autour du guide-fil (C) et dans l'encoche (D).
3. Tirez le fil vers la droite, puis à travers le guide-fil (E) de l'avant vers l'arrière. Faites passer le fil sous le disque de tension (F) dans le sens des aiguilles d'une montre.

Remarque : Veillez à ce que le fil soit fermement tiré à l'intérieur du disque de tension pour obtenir une tension de fil adéquate.

4. Insérez-le dans le trou dans la canette vide (G) de l'intérieur vers l'extérieur.
5. Placez la canette sur l'axe du bobineur.
6. Poussez l'axe du bobineur de canette vers la droite pour bobiner. Les lettres « SP » sont affichées sur l'affichage LED, ce qui indique que le bobinage de la canette est actif. Appuyez sur la pédale de commande ou le bouton marche/arrêt pour démarrer le bobinage de la canette. Tenez fermement le bout du fil quand vous commencez à bobiner.

Lorsque la canette est pleine, relâchez la pédale ou appuyez sur le bouton marche/arrêt à nouveau pour arrêter. Poussez l'axe du bobineur sur la gauche. Retirez la canette et coupez le fil à l'aide du coupe-fil (H).

Remarque : Lorsque vous bobinez la canette depuis la broche porte-bobine repliable, ne passez pas le fil dans le guide (C) et l'encoche (D).

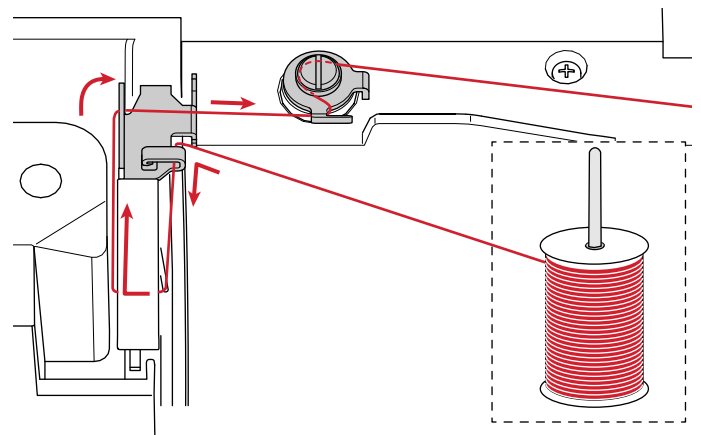
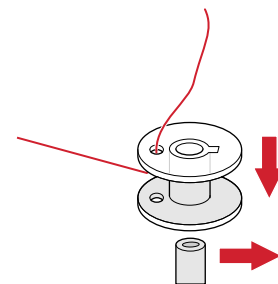
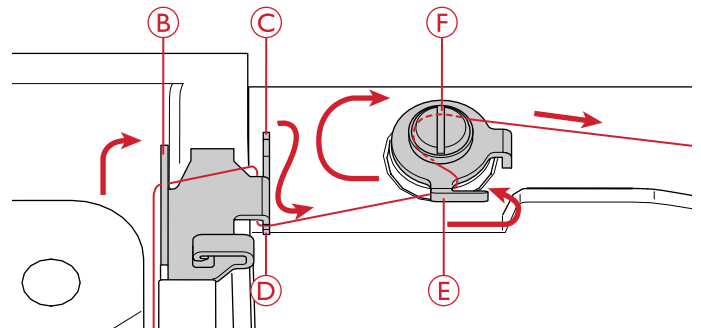

Bobinage par l'aiguille

Assurez-vous que le pied-de-biche est relevé et que l'aiguille est dans sa position la plus haute.

Remarque : Utilisez exclusivement un pied-de-biche en métal lorsque vous bobinez la canette à partir de l'aiguille.

Tirez le fil de l'aiguille sous le pied-de-biche et vers la droite, en le passant dans le guide-fil (A).

Suivre les étapes 4 à 6 décrites dans Bobinage en position horizontale.

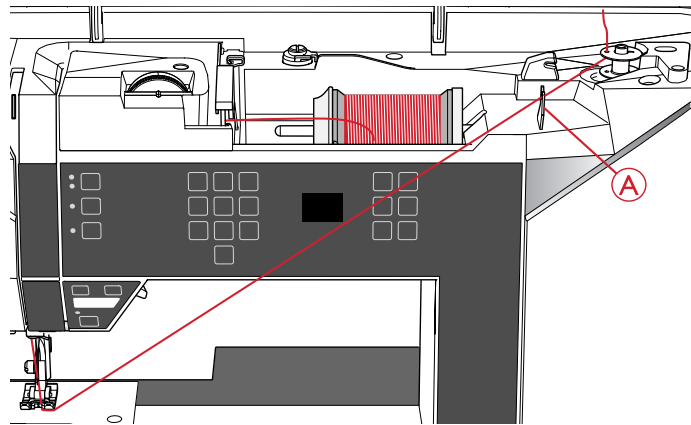

Mise en place de la canette

Veillez à ce que l'aiguille soit complètement relevée et que la machine soit éteinte avant d'insérer ou d'enlever la canette.

1. Ouvrez le couvercle de canette en poussant le bouton de déverrouillage vers la droite (A). Retirez le couvercle (B).
2. Insérez la canette dans le compartiment de canette de sorte que le fil se déroule dans le sens inverse des aiguilles d'une montre.
3. En posant le doigt doucement sur le haut de la canette, tirez le fil dans l'encoche (C). Puis, tirez le fil au niveau des repères de flèche dans le guide-fil de la plaque à aiguille de (C) à (D). Tirez le fil au niveau des flèches dans le guide-fil de la plaque à aiguille de (D) à (E). Pour couper le fil en trop, tirez le fil vers la droite sur la lame (E).
4. Remettez le couvercle de canette en place.

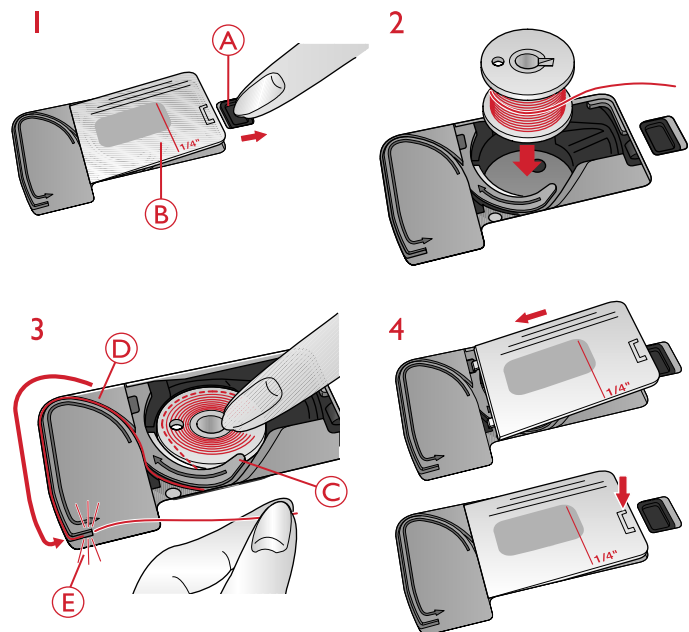

Tension du fil

Pour régler la tension du fil, tournez le bouton en haut de la machine. En fonction du tissu, du molleton, du fil, etc. il peut être nécessaire de devoir ajuster la tension.

Voir Vue d'ensemble des points, page 9 pour les recommandations de tension de fil.

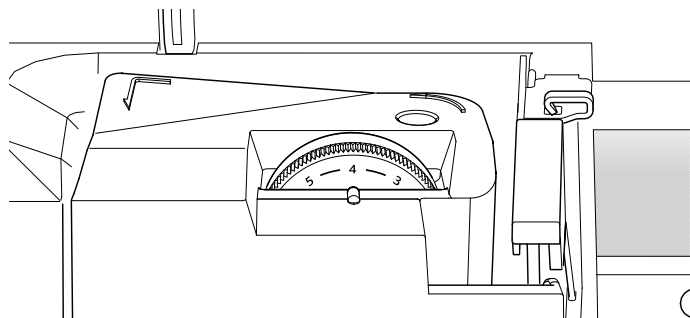

Pour obtenir un joli point solide, la tension du fil de bobine doit être correctement réglée, c'est-à-dire que, pour la couture générale, les fils doivent se croiser uniformément entre les deux épaisseurs de tissu.

Si le fil de canette est visible sur le dessus du tissu, la tension du fil d'aiguille est trop élevée. Réduisez la tension du fil d'aiguille.

Si le fil supérieur est visible sous le tissu, la tension du fil d'aiguille est trop faible. Augmentez la tension du fil d'aiguille.

Pour les points décoratifs et les boutonnières, le fil supérieur doit être visible sur l'envers du tissu.

Faites quelques essais sur des chutes de tissu que vous allez utiliser et vérifiez la tension.

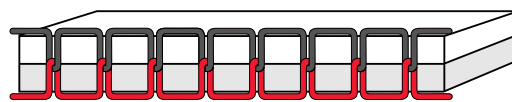

Tension adéquate

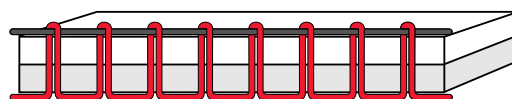

Tension trop élevée



Tension trop faible

Abaissement des griffes d'entraînement

Les griffes d'entraînement s'abaissent quand vous déplacez l'interrupteur, situé sur l'arrière du bras libre, vers la gauche. Placez l'interrupteur sur la droite si vous voulez relever les griffes d'entraînement. Les griffes d'entraînement se relèvent quand vous commencez à coudre. Elles doivent être abaissées pour coudre les boutons et pour la couture en piqué libre.

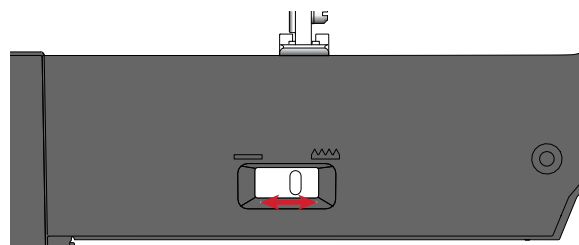

Aiguilles

L'aiguille de la machine à coudre joue un rôle important dans une couture réussie. Utilisez uniquement des aiguilles de qualité. Nous recommandons les aiguilles du système 130/705H. Le jeu d'aiguilles inclus avec votre machine contient les tailles les plus fréquemment utilisées.

Aiguille universelle

Les aiguilles universelles ont une pointe légèrement arrondie et existent dans de nombreuses tailles. Pour la couture générale sur la plupart des types et épaisseurs de tissus.

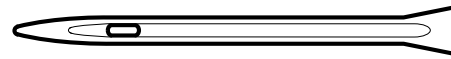

Aiguille universelle.

Aiguille pour tissu extensible

Les aiguilles pour tissu extensible ont une tige spéciale afin d'éviter de sauter des points quand le tissu est souple. Pour le tricot, les maillots de bain, le polaire, les daims et les cuirs synthétiques.

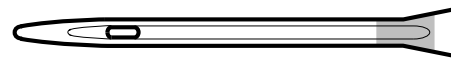

Aiguille pour tissu extensible - marquée de jaune.

Aiguille pour denim

Les aiguilles à denim ont une pointe effilée pour bien pénétrer dans les tissus tissés serrés sans tordre l'aiguille. Pour la grosse toile, le denim, les microfibres.

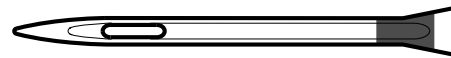

Aiguille pour denim - marquée de bleu.

Aiguille lancéolée

L'aiguille lancéolée comporte de grandes ailes sur les côtés pour percer des trous dans le tissu lors de la couture d'entredeux ou d'autres points d'ourlet sur des tissus en fibre naturelle.



Aiguille lancéolée.

Remarque : Pour cette machine, utilisez une aiguille lancéolée de taille 100. L'aiguille lancéolée est incluse avec la machine.

Informations importantes sur les aiguilles

Changez l'aiguille fréquemment. Utilisez toujours une aiguille droite avec une bonne pointe (A).

Une aiguille endommagée (B) peut provoquer des points sautés, se casser ou casser le fil. Elle peut également endommager la plaque à aiguille.

N'utilisez pas d'aiguilles doubles asymétriques (C), car elles peuvent endommager votre machine à coudre.

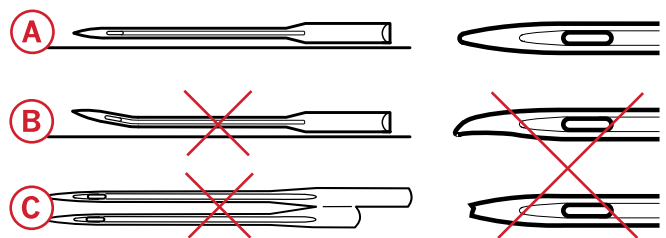

Changement d'aiguille

 Appuyez sur l'interrupteur ON/OFF pour le mettre sur « O ».

1. Desserrez la vis de l'aiguille avec le tournevis.
2. Retirez l'aiguille.
3. Poussez la nouvelle aiguille vers le haut, avec le côté plat vers l'arrière, jusqu'à ce qu'elle ne puisse pas aller plus haut.
4. Desserrez la vis de l'aiguille avec le tournevis.

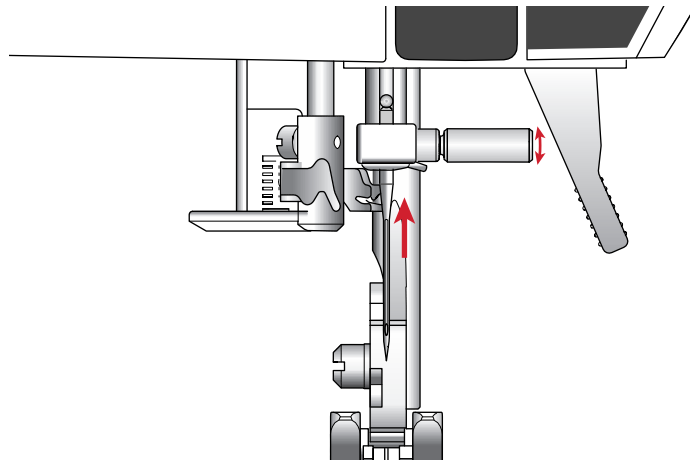

Pression du pied-de-biche

La pression du pied-de-biche a été pré réglée sur la valeur standard « N ». Dans la plupart des cas, vous n'avez pas besoin de régler la pression du pied-de-biche. Pour les techniques spéciales ou lorsque vous cousez sur du tissu très fin ou très épais, un réajustement de la pression peut améliorer le résultat. Pour les tissus très fins, faites tourner le bouton vers un nombre plus petit. Pour les tissus épais, faites tourner le bouton vers un nombre plus petit.

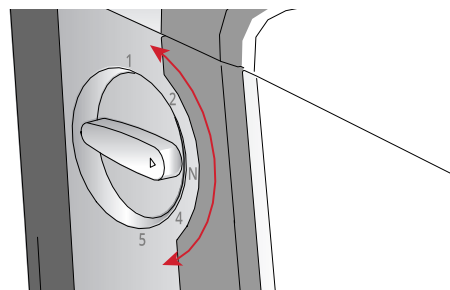

Releveur de pied-de-biche

Le pied-de-biche est abaissé ou levé avec le releveur de pied-de-biche (A). Si vous cousez sur du tissu épais ou plusieurs couches de tissu, le pied-de-biche peut être levé davantage (B) pour faciliter la mise en place du tissu sous le pied-de-biche.

Remarque : La machine ne démarrera pas lorsque le pied-de-biche est levé (hormis pour le bobinage de la canette).

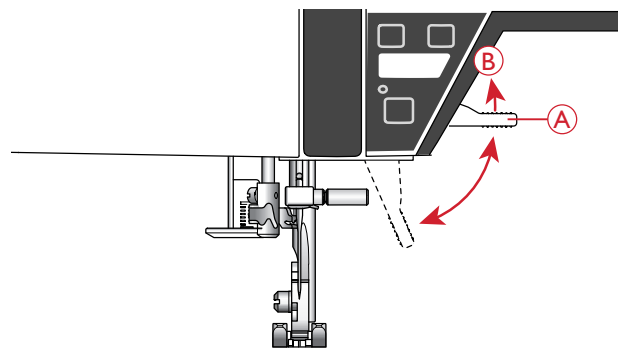

Changement de pied-de-biche

 Appuyez sur l'interrupteur ON/OFF pour le mettre sur « O ».

1. Assurez-vous que le pied-de-biche est relevé et que l'aiguille est dans sa position la plus haute. Tirez le pied-de-biche vers vous.
2. Alignez le croisillon sur le pied avec le creux dans le support du pied-de-biche. Appuyez vers l'arrière jusqu'à ce que le pied s'enclenche.

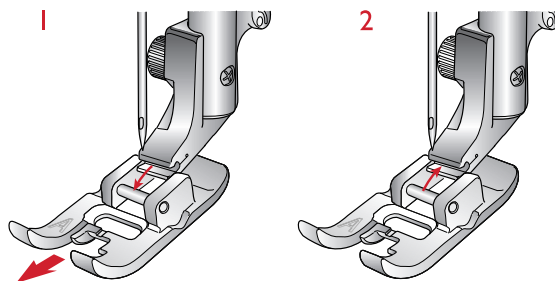

Boutons de fonctions

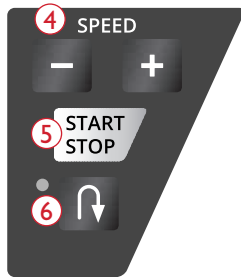
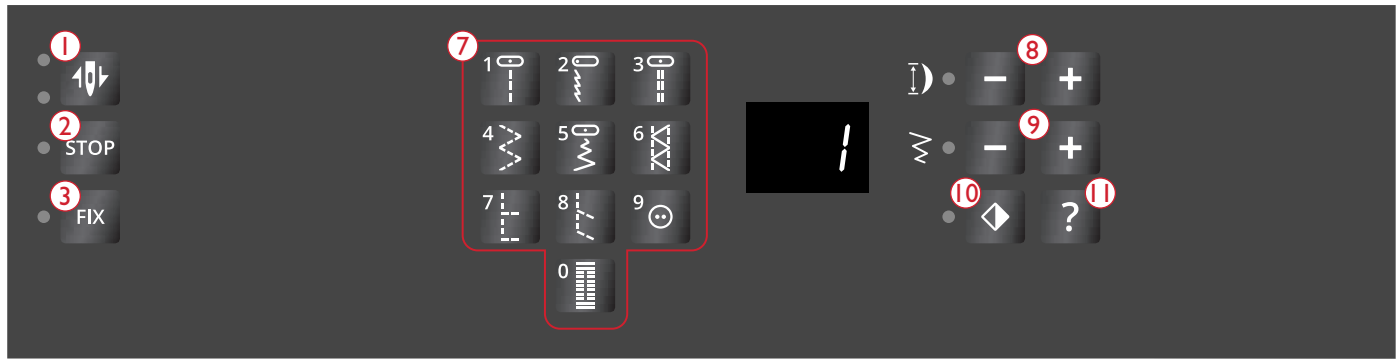

1. Arrêt de l'aiguille en haut/en bas avec indicateur
2. Fonction STOP
3. Fonction FIX
4. Speed + et -
5. Marche/arrêt
6. Marche arrière
7. Boutons de sélection de point
8. Longueur de point
9. Largeur de point/position de l'aiguille
10. Inversion latérale
11. Voir les recommandations pour le pied-de-biche

Arrêt de l'aiguille en haut/en bas avec indicateur

Appuyez sur Arrêt de l'aiguille en haut/en bas pour faire monter ou descendre l'aiguille. Le réglage de la position d'arrêt de l'aiguille est modifié en même temps. Les voyants LED près du bouton indiquent la position d'arrêt sélectionnée. Le voyant du dessus s'allume quand l'arrêt de l'aiguille en haut est sélectionné et celui du dessous quand l'arrêt en bas est sélectionné.

Vous pouvez également appuyer sur la pédale de commande pour abaisser ou relever l'aiguille.

Fonction STOP

Le bouton STOP s'utilise pour terminer un point ou ne coudre qu'une seule unité du point. Votre machine à coudre noue le fil et s'arrête automatiquement lorsqu'un point est terminé. Le voyant LED situé à côté du bouton est allumé quand la fonction STOP est activée. Pour annuler, sélectionnez à nouveau STOP ou un autre point. La fonction STOP est annulée une fois le point terminé. Appuyez de nouveau sur le bouton pour la réactiver.

Le bouton STOP s'utilise également pour reproduire un point de raccommodage ou de renfort de la même taille.

Fonction FIX

La fonction FIX est utilisée pour nouer un point. La fonction FIX est activée automatiquement lorsque vous utilisez la fonction STOP en cousant. Au début, votre machine pique quelques points d'arrêt et continue avec le point sélectionné. Appuyez sur FIX pendant la couture et votre machine coud quelques points d'arrêt, puis s'arrête automatiquement. Le voyant LED situé à côté du bouton est allumé quand la fonction FIX est activée. Appuyez sur le bouton FIX pour désactiver la fonction.

Speed + et -

Tous les points de votre machine ont une vitesse de couture recommandée préprogrammée. Appuyez sur Speed + ou Speed - pour augmenter ou réduire la vitesse de couture. Cinq niveaux de vitesse sont disponibles. Appuyez sur Speed + ou Speed - avant de commencer à coudre et l'affichage indiquera que le réglage actuel est sur « S1 » à « S5 ». Appuyez sur Speed + ou Speed - pendant la couture, modifiera la vitesse, mais le réglage ne sera pas indiqué sur l'affichage. Vous ne pouvez pas sélectionner

une vitesse plus élevée que la vitesse maximum par défaut du point sélectionné. Si vous essayez de dépasser la vitesse minimum ou maximum, vous entendrez un bip sonore.

Quand vous cousez avec des fils métalliques ou sur des tissus délicats, réduisez la vitesse pour obtenir des résultats optimaux.

Start/Stop

Appuyez sur ce bouton pour démarrer et arrêter la couture lorsque vous n'utilisez pas la pédale. Appuyez sur START/STOP pour commencer et appuyez à nouveau pour arrêter.

Marche arrière

Pour une marche arrière permanente, appuyez une fois sur le bouton de marche arrière avant de commencer à coudre. L'indicateur de marche arrière est allumé et la machine coud en marche arrière jusqu'à ce que vous appuyiez à nouveau sur le bouton pour annuler. Si vous appuyez sur ce bouton pendant que vous cousez, la machine piquera en marche arrière aussi longtemps que vous appuyerez sur le bouton. L'indicateur de marche arrière est allumé quand vous appuyez sur le bouton de marche arrière.

La marche arrière s'utilise aussi lors de la couture de renforts et de points de reprisage pour avancer entre les parties du point.

Boutons de sélection de point

En appuyant sur un des boutons 0 à 9, vous sélectionnez immédiatement le point représenté sur ce bouton.

En appuyant sur deux chiffres rapidement l'un après l'autre, vous pouvez sélectionner un numéro de point supérieur à partir de 10 et plus. Si le numéro de point n'existe pas, vous entendrez un bip sonore et la sélection de point précédente sera conservée.

Longueur de point

Réduisez ou augmentez la longueur de point en appuyant sur – ou +. Voir [Longueur de point/densité de point, page 26](#).

Largeur de point/position de l'aiguille

Ajustez la largeur de point/position d'aiguille en appuyant sur – ou +. Voir [Largeur de point/position de l'aiguille, page 27](#).

Inversion latérale

Appuyez sur ce bouton pour inverser le point sélectionné latéralement. En point droit, avec une position d'aiguille à gauche, appuyez sur ce bouton pour déplacer l'aiguille de gauche à droite de manière symétrique vers la position centrale. Le voyant LED situé à côté du bouton est allumé quand cette fonction est activée.

Voir les recommandations pour le pied-de-biche

Appuyez sur ce bouton pour afficher les recommandations de pied-de-biche pour le point sélectionné sur l'affichage LED.

A : Pied utilitaire A

b : Pied-de-biche B pour points décoratifs

C : Pied pour boutons une étape C

d : Pied pour ourlet invisible D

J : Pied bordeur J

- : Retirez le pied-de-biche

P : Pied d'assemblage pour quilt 1/4" (accessoire optionnel, référence 4127855-45)

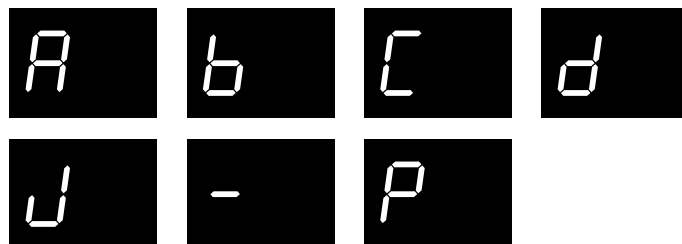

Messages d'avertissement

Position de bobinage de canette

Lorsque l'axe de bobinage de canette est poussé vers la droite, les lettres « SP » apparaissent sur l'affichage LED. Si vous appuyez sur un bouton, un bip sonore vous indique de pousser l'axe du bobineur de canette vers la gauche, position de couture.

Remarque : vous ne pouvez pas coudre en position de bobinage de canette.



Levier pour boutonnière non abaissé et enfoncé

Si le levier pour boutonnière n'est pas abaissé et enfoncé lorsque vous cousez des boutonnières, les lettres « E1 » apparaissent sur l'affichage LED. Voir [Couture de boutonnières, page 36](#).



Relever l'aiguille

Si l'aiguille est abaissée lorsque vous allumez la machine, les lettres « UP » apparaissent sur l'affichage LED. Tournez le volant dans le sens horaire pour élever l'aiguille. Lorsque l'aiguille est complètement relevée, la machine se calibrera et vous pourrez commencer à coudre.



Surcharge du moteur principal

Votre machine à coudre peut subir une surcharge lorsque vous cousez sur des tissus épais, si le fil s'entortille ou se coince ou si l'axe du volant ne peut plus tourner. Les lettres « E2 » apparaissent sur l'affichage LED. Veuillez-vous reporter au chapitre de dépannage pour trouver une solution recommandée. Une fois le problème résolu, la machine se remet à coudre.

Remarque : Si le problème n'est pas résolu, veuillez contacter votre revendeur agréé HUSQVARNA VIKING® local.



3 Couture

Lorsque la machine est allumée, le point droit 1 est sélectionné par défaut.

Sélection d'un point

Les points 0-9 sont illustrés sur les boutons de sélection de points. Si vous appuyez une fois sur un des boutons de sélection de points, vous sélectionnez immédiatement le point représenté sur ce bouton.

Les points numérotés à partir de 10 sont illustrés avec des numéros de point à l'intérieur du couvercle. En appuyant sur deux chiffres rapidement l'un après l'autre, vous pouvez sélectionner un numéro de point supérieur à partir de 10 et plus. Si le numéro de point n'existe pas, vous entendrez un bip sonore et la sélection de point précédente sera conservée.

Le numéro du point sélectionné est indiqué sur l'affichage LED.

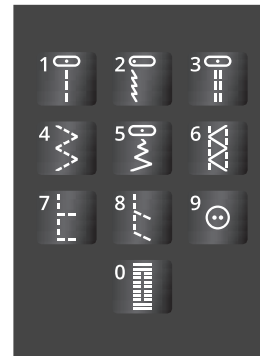

Réglages de point

Votre machine règle automatiquement les meilleurs réglages pour le point sélectionné. Vous pouvez faire vos propres réglages sur le point sélectionné.

Les réglages n'affectent que le point sélectionné. Vos réglages modifiés seront réinitialisés sur leur valeur par défaut lorsque vous sélectionnerez un autre point. Les réglages modifiés ne sont pas enregistrés lorsque vous éteignez votre machine.

Remarque : Si vous dépassez les réglages minimum ou maximum, un bip sonore retentit.

Longueur de point/densité de point

Pour voir la longueur du point actuel, appuyez sur « - » ou « + » une fois à côté de l'icône de longueur de points. La valeur de longueur de point sera indiquée sur l'affichage. Au bout de quelques secondes, l'affichage reviendra à l'écran précédent pour indiquer le numéro de point.

Pour modifier la longueur du point, appuyez sur le bouton « - » ou « + » rapidement à plusieurs reprises pendant que la longueur du point est indiquée sur l'affichage. La lampe LED à côté de l'icône de longueur de point s'allume, pour indiquer que la valeur définie n'est pas la valeur par défaut.

Pour les points fantaisie (numéro 27 et 58-66), les boutons de longueur de point sont utilisés pour régler la densité du point.

Pour voir la densité du point actuel, appuyez sur « - » ou « + » une fois à côté de l'icône de longueur de points. La valeur de densité de point sera indiquée sur l'affichage. Au bout de quelques secondes, l'affichage reviendra à l'écran précédent pour indiquer le numéro de point.

Pour modifier la densité du point, appuyez sur le bouton « - » ou « + » rapidement à plusieurs reprises pendant que la densité du point est indiquée sur l'affichage. La lampe LED à

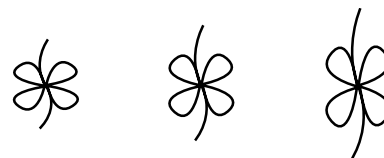

Longueur de point - / longueur de point par défaut / longueur de point +



Densité de point - / densité de point par défaut / densité de point +

côté de l'icône de longueur de point s'allume, pour indiquer que la valeur définie n'est pas la valeur par défaut.

Largeur de point/position de l'aiguille

Pour voir la largeur du point actuel, appuyez sur « - » ou « + » une fois à côté de l'icône de largeur de points. La valeur de largeur de point sera indiquée sur l'affichage. Au bout de quelques secondes, l'affichage reviendra à l'écran précédent pour indiquer le numéro de point.

Pour modifier la largeur du point, appuyez sur le bouton « - » ou « + » rapidement à plusieurs reprises pendant que la largeur du point est indiquée sur l'affichage. La lampe LED à côté de l'icône de largeur de point s'allume, pour indiquer que la valeur définie n'est pas la valeur par défaut.

Si un point droit (numéro 1, 2, 3, 20, 21) est sélectionné, la position de l'aiguille est ajustée à la place de la largeur du point. Les boutons « - » ou « + » permettent de déplacer l'aiguille sur 29 positions vers la gauche ou la droite.

La valeur « 0.0 » correspond à la position centrale d'aiguille. En appuyant sur le bouton « + », l'aiguille se déplace vers la droite. En appuyant sur le bouton « - », l'aiguille se déplace vers la gauche. La valeur « 3.5 » correspond à la position droite ou gauche extrême d'aiguille.

Inversion latérale

Appuyez sur le bouton d'inversion latérale pour inverser latéralement le point sélectionné. Si vous appuyez sur ce bouton quand un point droit avec position d'aiguille à gauche est sélectionné, la position d'aiguille est déplacée de gauche à droite. Le voyant LED situé à côté du bouton est allumé quand la fonction d'inversion horizontale est activée.

Remarque : Si un point ne peut pas être inversé, un bip sonore retentit lorsque vous appuyez sur le bouton d'inversion latérale.

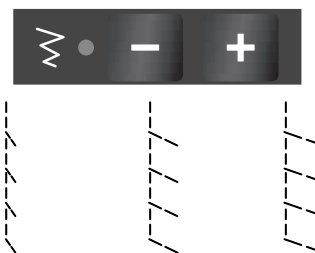

Largeur de point - / largeur de point par défaut / largeur de point +

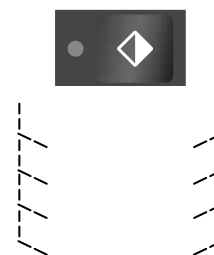

Point par défaut / Point inversé

Guide de couture

Consultez le guide de couture sur la gauche, à l'intérieur du couvercle pour sélectionner rapidement les meilleurs point, longueur, largeur de point, tension de fil, pied-de-biche et pression du pied-de-biche pour votre technique de couture et votre tissu.

	③				③				③				③				③				③															
	1	A	4-5	2.5	0.0	4	J	3-5	4.5	5.0	7	J	4-5	2.5	5.0	1	A	2-4	5.0	0.0	13	D	2-4	3.5	3.0	1	A	4-5	2.5	0.0	0	C	3-4	0.4	5.0	
	N	1	B	4-6	3.0	0.0	4	B	4-6	5.0	6.0	12	B	4-6	3.0	6.0	1	B	2-4	5.0	0.0	13	D	3-4	4.0	4.0	1	B	4-6	3.0	0.0	31	C	3-4	1.0	5.0
	2	2	A	4-6	2.5	3.5	4	J	4-6	4.5	5.0	8	B	4-5	3.0	5.0	1	A	2-4	5.0	0.0	14	D	3-4	3.5	3.0	6	B	4-5	3.0	5.0	0	C	3-4	0.4	4.5
	1	2	B	4-6	3.0	3.5	4	B	4-6	5.0	6.0	8	B	4-5	3.0	6.0	1	B	2-4	5.0	0.0	14	D	3-4	4.0	4.0	6	B	4-5	4.0	6.0	0	C	3-4	0.5	5.0

① ② ④ ⑤ ⑥ ⑦ ⑧

- 1. Tissu
- 2. Pression du pied-de-biche
- 3. Technique de couture
- 4. Numéro de point
- 5. Pied-de-biche
- 6. Tension du fil
- 7. Longueur de point
- 8. Largeur de point

Sélection du tissu

Tissé ou extensible (tricot)

La différence entre un tissu tissé et un tricot réside dans la façon dont les fils sont assemblés. Les étoffes tissées sont composées de deux systèmes de fils, chaîne en longueur et trame en largeur, qui se rejoignent en angle droit. Un tricot est constitué d'un seul système de fils avec des points entrelacés. Le tricot est normalement extensible.

En règle générale, réglez votre machine sur tissé pour les tissus stables qui ne sont pas extensibles et sur extensible pour les tissus extensibles.

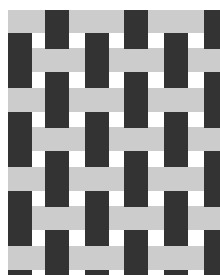

Tissé

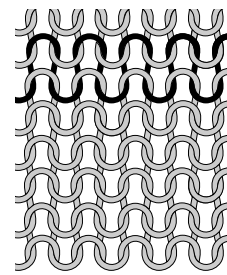

Tissu extensible (tricot)

- A. **Tissé fin/moyen** : chiffon, organza, batiste, challis, crêpe de Chine, etc. Calicot, tissus de quilting, crêpe, drap fin, velours, etc.
- B. **Tissé épais** : Denim, tweed, grosse toile, tissu bouclé, etc.
- C. **Extensible fin** : Tricot, jerseys tricotés simples, etc.
- D. **Extensible moyen/épais** : tricots molletonnés, tricots doubles, velours, maillots de bain, polaire, etc.

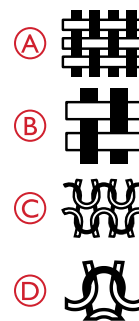

Techniques de couture

1. **Couture** : pour coudre deux épaisseurs de tissu ensemble.
2. **Surfilage** : pour surfiler les bords du tissu afin de l'empêcher de s'effiloche et de lui permettre d'être posé à plat.
3. **Assemblage/surfilage** : pour assembler et surfiler le bord en une seule fois.
4. **Bâti** : point provisoire pour l'essai de vêtements, le fronçage et le marquage de repères. Utilisez la longueur de point maximum et réduisez la tension, afin que les fils soient faciles à enlever ou à tirer pour le fronçage.

Remarque : Le bâti laissera des trous permanents dans le cuir et le vinyle.

5. **Ourlet invisible** : pour créer un ourlet invisible sur les vêtements. N'est pas recommandé pour les tissus légers.
6. **Ourlet** : le guide de couture recommande le meilleur ourlet visible ou surpiqué pour le type et l'épaisseur de votre tissu.
7. **Boutonnière** : le guide de couture recommande la meilleure boutonnière possible pour votre tissu.

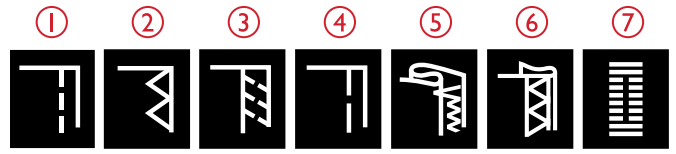

Techniques de couture de base

Couture

Une couture simple permet d'assembler deux morceaux de tissu avec un surplus de couture qui sera en général ouvert au fer à repasser. Dans la plupart des cas, les bords du surplus de couture sont finis avec un point de surfilage avant de réaliser la couture. Les coutures des tissus extensibles doivent s'étirer avec le tissu. Le point extensible fait une couture élastique adaptée pour assembler des morceaux de tissu extensible fin.

Tissu : Tissé fin/moyen, coupé en deux.

Sélectionner : Point droit numéro 1.

Utiliser : Pied-de-biche A et aiguille de taille 80.

Régler : Tension de fil 4-6, longueur de point 2.5, position d'aiguille 0.0 et pression pied-de-biche N.

Coudre :

- Placez les morceaux de tissu endroit contre endroit. Placez le tissu sous le pied-de-biche. Alignez le bord du tissu avec le guide-bord de 15 mm ($\frac{5}{8}$ ").
- Abaissez le pied-de-biche.
- Faites une couture.
- Relevez le pied-de-biche et coupez les fils pour enlever votre ouvrage.

Astuce : Le point droit peut également être utilisé pour les surpiqûres. Pour une surpiqûre plus visible, allongez le point et utilisez un fil plus épais avec une plus grande taille d'aiguille.

Tissu : Extensible fin, coupé en deux.

Sélectionner : Point extensible numéro 2.

Utiliser : Pied-de-biche A et aiguille extensible de taille 75.

Régler : Tension de fil 4-5, longueur de point 2.5, position d'aiguille 3.5 et pression pied-de-biche 2.

Coudre :

- Placez les morceaux de tissu endroit contre endroit. Placez le tissu sous le pied-de-biche. Alignez le bord du tissu avec le guide-bord de 10 mm ($\frac{3}{8}$ ") pour obtenir une couture à 10 mm ($\frac{5}{8}$ ") du bord.
- Abaissez le pied-de-biche.
- Faites une couture.
- Relevez le pied-de-biche et coupez les fils pour enlever votre ouvrage.

Icon	Pression	Point	Position	Longueur	Tension
	N	1	A 4-5	2.5	0.0
	N	1	B 4-6	3.0	0.0
	2	2	A 4-6	2.5	3.5
	1	2	B 4-6	3.0	3.5



Point droit

Icon	Pression	Point	Position	Longueur	Tension
	N	1	A 4-5	2.5	0.0
	N	1	B 4-6	3.0	0.0
	2	2	A 4-6	2.5	3.5
	1	2	B 4-6	3.0	3.5



Point extensible

Surfilage

Surfilez les bords du tissu afin de l'empêcher de s'effiloquer et de lui permettre d'être posé à plat. Il est plus facile de surfiler un vêtement avant de l'assembler. Le pied-de-biche J est recommandé pour les tissus fins et moyens afin d'éviter qu'ils ne froncent sur le bord. Le pied-de-biche B est utilisé pour les tissus épais.

Tissu : Tissé fin/moyen.

Sélectionner : Point zigzag trois points numéro 4

Utiliser : Pied-de-biche J et aiguille de taille 80.

Régler : Tension de fil 3-5, longueur de point 4.5, largeur de point 5.0 et pression pied-de-biche N.

Placez le bord d'une seule épaisseur de tissu sous le pied-de-biche J avec le guide métallique le long du bord du tissu. Le point zigzag à trois points est piqué au-dessus de la tige métallique pour que le bord du tissu reste bien plat.

Coudre :

- Abaissez le pied-de-biche.
- Surfilez le bord du tissu.
- Relevez le pied-de-biche et coupez les fils pour enlever votre ouvrage.

	N	4	J 3-5	4.5	5.0
	N	4	B 4-6	5.0	6.0
	2	4	J 4-6	4.5	5.0
	1	4	B 4-6	5.0	6.0



Couture et surfilage

Le point d'assemblage/surfilage assemble et surfile les bords en une seule fois. Il existe un certain nombre de points d'assemblage/surfilage différents sur votre machine. Reportez-vous au guide de couture pour sélectionner le meilleur point pour votre tissu.

Tissu : Extensible moyen, coupé en deux.

Sélectionner : Point numéro 8.

Utiliser : Pied-de-biche B et aiguille extensible de taille 75.

Régler : Tension de fil 4-5, longueur de point 3.0, largeur de point 5.0 et pression pied-de-biche 2.

Coudre :

- Placez les morceaux de tissu endroit contre endroit. Mettez le tissu en place sous le pied-de-biche pour coudre le long du bord du tissu.
- Abaissez le pied-de-biche.
- Assemblez/surfilez le long du bord.
- Relevez le pied-de-biche et coupez les fils pour enlever votre ouvrage.

Répétez la technique d'assemblage/surfilage sur du tissu extensible épais et sur du tissu tissé épais. Reportez-vous au guide de couture pour sélectionner le point, la longueur et la largeur de point ainsi que la tension de fil convenant le mieux à chaque tissu.

	N	7	J 4-5	2.5	5.0
	N	12	B 4-6	3.0	6.0
	2	8	B 4-5	3.0	5.0
	1	8	B 4-5	3.0	6.0

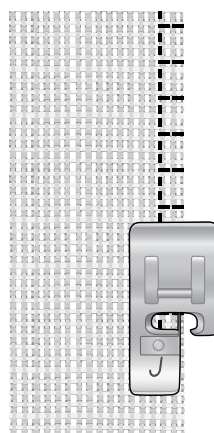
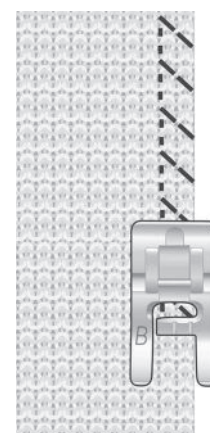

*Tissé moyen et assemblage/
surfilage*



*Tissé épais et assemblage/
surfilage*

Bâti

Le bâti est une couture temporaire pour essayer des vêtements, froncer et marquer des repères.

Réglez la machine sur une grande longueur de point et réduisez la tension pour que les fils soient faciles à enlever ou à tirer pour le fronçage.

Tissu : tout type de tissus.

Sélectionner : Point numéro 1.

Utiliser : le pied-de-biche A/B et l'aiguille adaptée à votre tissu.

Régler : La pression du pied-de-biche recommandée pour votre tissu.

Coudre :

- Placez les morceaux de tissu endroit contre endroit. Mettez le tissu en place sous le pied-de-biche avec un surplus de couture de 15 mm ($\frac{3}{8}$ ").
- Abaissez le pied-de-biche.
- Cousez le long de la ligne cousue.
- Relevez le pied-de-biche et coupez les fils pour enlever votre ouvrage.
- Pour défaire la couture, tirez le fil de canette.



N	1	A 2-4	5.0	0.0
N	1	B 2-4	5.0	0.0
2	1	A 2-4	5.0	0.0
1	1	B 2-4	5.0	0.0

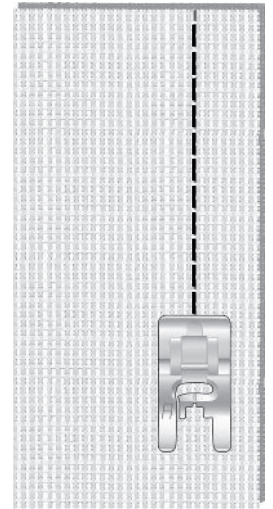

Ourlet invisible

L'ourlet invisible crée un ourlet invisible sur les vêtements. Il existe deux types d'ourlets invisibles : l'un est conseillé pour le tissu tissé moyen à épais, l'autre pour le tissu extensible.

Tissu : Extensible moyen/épais ou tissé moyen/épais.

Sélectionner : Point numéro 13 pour tissu tissé. Point numéro 14 pour tissu extensible.







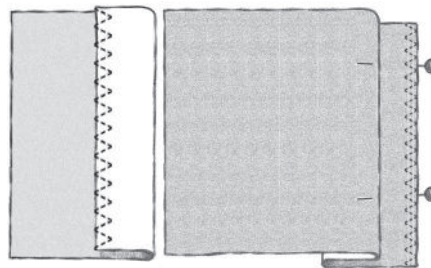

Utiliser : le pied pour ourlet invisible D et une aiguille adaptée à votre tissu.

Régler : La pression du pied-de-biche recommandée pour votre tissu.

Coudre :

- Pliez le tissu comme sur la figure. Assurez-vous que le bord plié du tissu suit l'intérieur de la griffe droite du pied pour ourlet invisible D.
- Abaissez le pied-de-biche.
- Le balancement gauche de l'aiguille doit tout juste attraper le bord du tissu plié. Au besoin, réglez la largeur de point pour n'attraper que le pli.
- Cousez l'ourlet invisible.
- Relevez le pied-de-biche et coupez les fils pour enlever votre ouvrage.



						
N	13	D	2-4	3.5	3.0	
N	13	D	3-4	4.0	4.0	
	2	14	D	3-4	3.5	3.0
	1	14	D	3-4	4.0	4.0

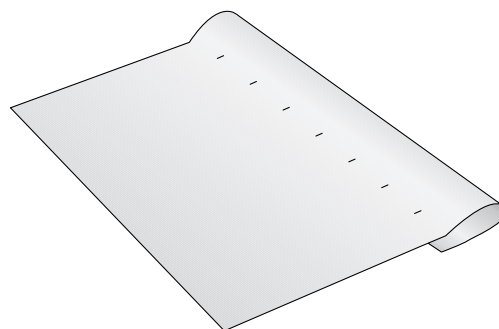
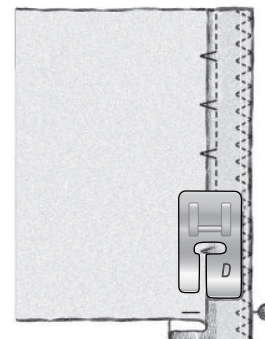

Ourlet

Reportez-vous au guide de couture pour sélectionner l'ourlet visible ou surpiqué le mieux adapté au type et à l'épaisseur de votre tissu. Pour les tissés, sélectionnez le point droit numéro 1. Pour les tissus extensibles, sélectionnez le point numéro 6.

Ourlet de jean

Quand vous cousez par-dessus des coutures dans un tissu très épais ou sur un ourlet de jean, le pied peut s'incliner alors que la machine monte sur la couture. Utilisez l'outil multi-usage optionnel (réf. 4131056-01) pour équilibrer la hauteur du pied-de-biche pendant que vous cousez.

Tissu : Denim.

Sélectionner : Point numéro 1.

Utiliser : Pied-de-biche B et aiguille denim de taille 90.

Régler : Tension de fil 4–6, longueur de point 3.0, position d'aiguille 0.0 et pression pied-de-biche N.

Coudre :

Appuyez sur l'arrêt de l'aiguille en haut/bas pour sélectionner la position d'aiguille basse. Commencez à coudre l'ourlet au milieu ou près du centre arrière. Lorsque vous arrivez près de la couture du côté, arrêtez de coudre. Votre machine s'arrêtera avec l'aiguille dans le tissu. Relevez le pied-de-biche. Insérez l'outil multi-usage par l'arrière.

Les deux côtés de l'outil multi-usage sont relevés. Utilisez le côté qui correspond le mieux à l'épaisseur de la couture. Abaissez le pied-de-biche et continuez à coudre lentement sur la couture épaisse.

Arrêtez de coudre juste devant la couture (vous remarquerez que l'aiguille est dans le tissu). Retirez l'outil multi-usage et réinsérez-le par l'avant sous le pied-de-biche.

Faites quelques points jusqu'à ce que l'ensemble du pied-de-biche ait passé la couture et repose sur l'outil multi-usage. Arrêtez à nouveau de coudre. Avec l'aiguille dans le tissu, relevez le pied-de-biche. Retirez l'outil multi-usage. Continuez de coudre l'ourlet.

	N	1	A	4-5	2.5	0.0
	N	1	B	4-6	3.0	0.0
	2	6	B	4-5	3.0	5.0
	1	6	B	4-5	4.0	6.0

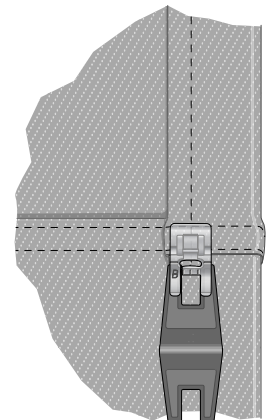
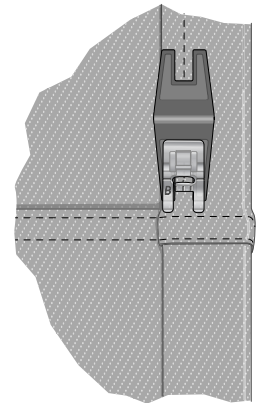

Ourlet extensible

Sélectionner extensible moyen et le numéro de point flatlock 6. Suivez les autres recommandations indiquées dans le guide de couture.

Utilisez l'aiguille extensible de taille 75.

Pliez un ourlet sur l'envers et cousez avec le point flatlock sur l'endroit. Coupez le surplus de tissu. Utilisez également cette technique pour les passants de ceinture.

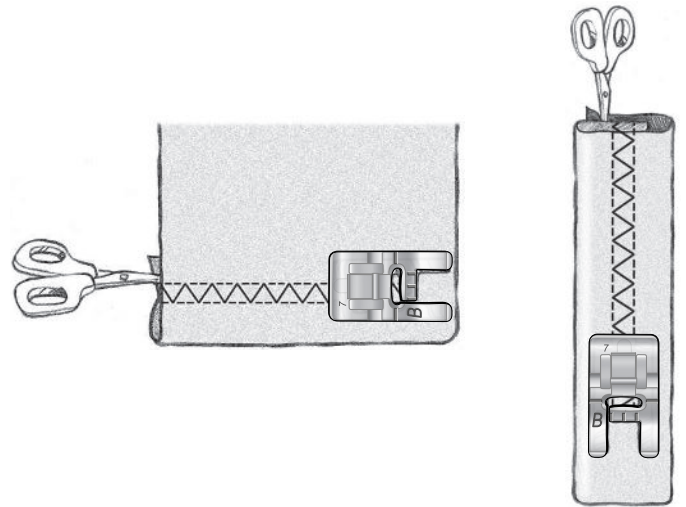

Point Flatlock pour ourler du tissu extensible et pour les boucles de ceinture.

Couture de boutonnères

Les boutonnères de votre machine à coudre sont spécialement réglées pour différents types de tissus et de vêtements. Pour en savoir plus sur les différentes boutonnères et quand les utiliser, étudiez le tableau de points dans le chapitre de présentation.

Reportez-vous au guide de couture pour sélectionner la meilleure boutonnère et le réglage de point pour votre tissu. Le tissu doit être entoilé là où les boutonnères sont cousues.

Icon	N	C	3-4	0.4	5.0
	0	C	3-4	0.4	5.0
	31	C	3-4	1.0	5.0
	2	C	3-4	0.4	4.5
	1	C	3-4	0.5	5.0

Boutonnère en une étape

Remarque : Il est recommandé de toujours coudre une boutonnère d'essai sur une chute de tissu.

1. Marquez la position de la boutonnère sur votre ouvrage.
2. Posez le pied pour boutonnères une étape C et sortez la plaque porte-bouton (A). Insérez le bouton. Le bouton détermine la longueur de la boutonnère.
3. Veillez à ce que le fil soit tiré à l'intérieur du pied-de-biche, puis placé sous le pied.
4. Placez votre ouvrage sous le pied-de-biche de sorte que le repère sur le tissu soit aligné avec le centre du pied pour boutonnère.
5. Abaissez le levier pour boutonnère (B) jusqu'en bas.

Remarque : La machine ne démarrera pas si le levier pour boutonnère n'est pas correctement abaissé ou si le cadre du pied pour boutonnère n'est pas positionné complètement en avant. (Le code « E1 » apparaît sur l'affichage.)

6. Tenez l'extrémité du fil supérieur et commencez à coudre. Les boutonnères sont cousues à partir de l'avant du pied-de-biche vers l'arrière.
7. Une fois que la machine a cousu la boutonnère, relevez le pied-de-biche.
8. Utilisez le Découvit pour ouvrir la boutonnère avec précaution.

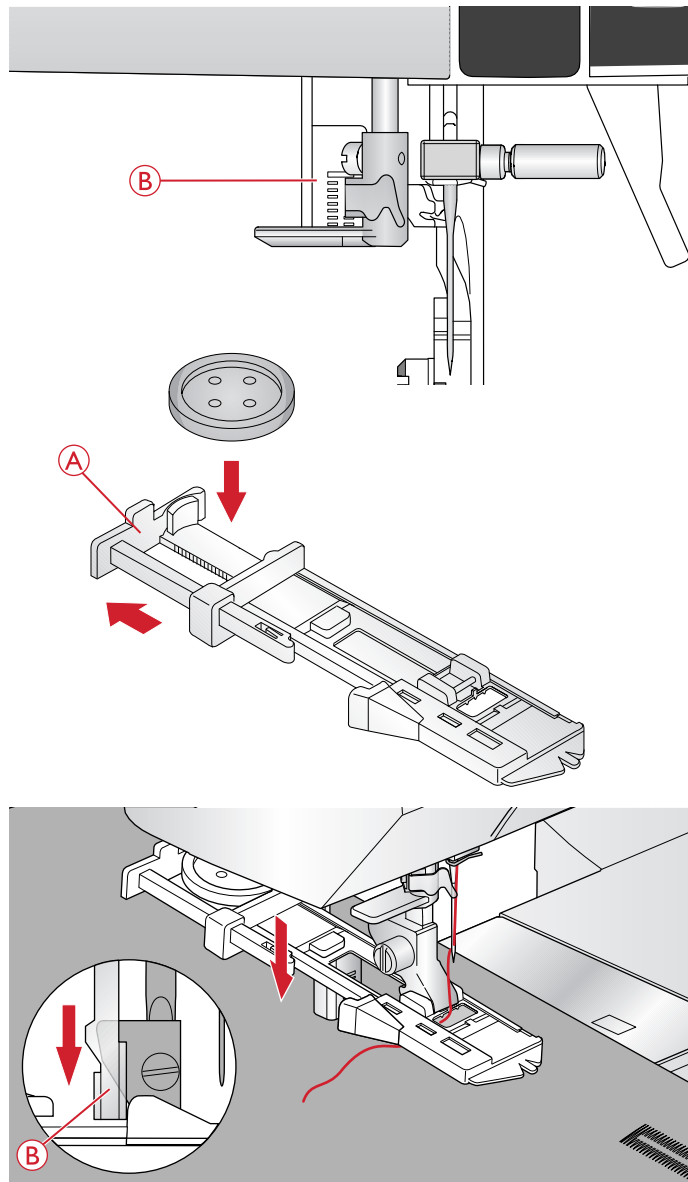

Boutonnière manuelle

Pour coudre une boutonnière de plus de 25 mm de long, utilisez le pied pour boutonnières manuelles C.

1. Abaissez le levier pour boutonnière et le pied-de-biche. Appuyez sur le bouton Start/Stop ou la pédale pour commencer à coudre tout en éloignant le levier pour boutonnière de vous, jusqu'à ce que la machine commence à coudre un point en arrière. Cousez jusqu'à ce que vous ayez atteint la longueur souhaitée pour la boutonnière.
2. Tirez le levier pour boutonnière vers vous jusqu'à ce que la machine commence à coudre la première colonne vers l'avant.
3. Lorsque la couture de la colonne a atteint la longueur souhaitée, éloignez le levier pour boutonnière de vous jusqu'à ce que la machine commence à coudre un point droit en arrière.
4. Tirez le levier pour boutonnière vers vous jusqu'à ce que la machine commence à coudre le renfort et la seconde colonne vers l'avant.
5. Lorsque les colonnes sont alignées, éloignez le levier pour boutonnière de vous jusqu'à ce que la machine commence à coudre le renfort. La machine coudra quelques points d'arrêt et s'arrêtera automatiquement.
6. Utilisez le Découvit pour ouvrir la boutonnière avec précaution.

En fonction du style de boutonnière sélectionné, la séquence de couture différera, voir illustration.

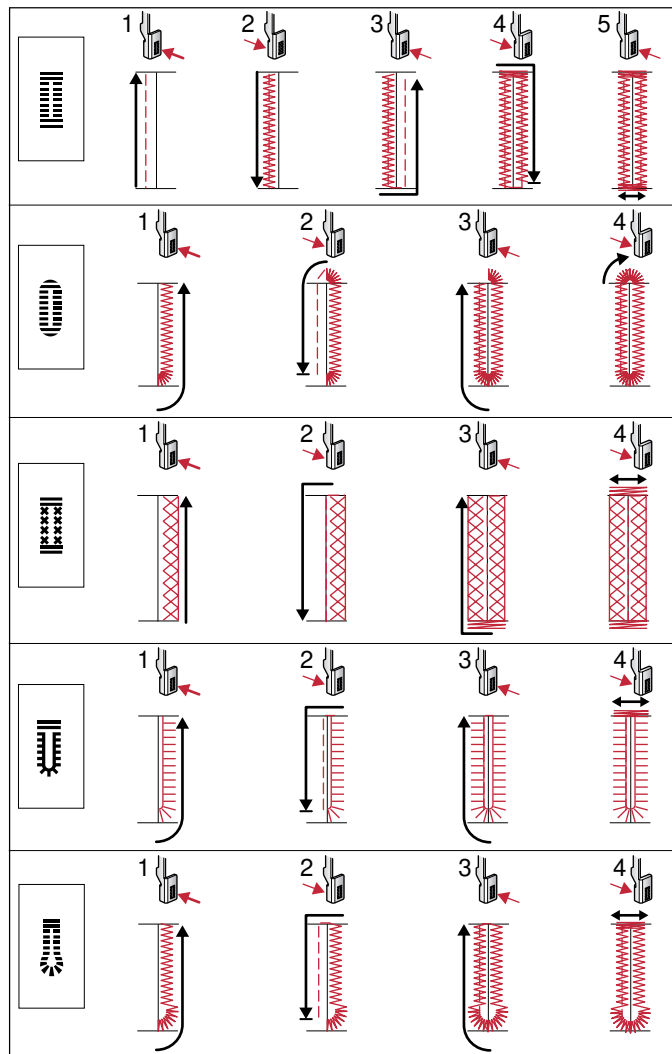

Séquences de couture pour les points de boutonnière 0 et 30–33.

Boutonnière gansée (tissus extensibles)

Quand vous cousez des boutonnières sur des tissus extensibles, nous vous recommandons de placer un cordonnet dans la boutonnière pour en améliorer la stabilité et éviter qu'elle ne se détende.

1. Faites une boucle avec un fil épais ou du coton perlé sur la barre en métal se prolongeant depuis le centre arrière du pied pour boutonnières manuelles ou depuis la barre en plastique du pied pour boutonnières une étape. Tirez les extrémités des fils sous le pied, vers l'avant, puis attachez-les autour du doigt à l'avant du pied.
2. Cousez une boutonnière. Les colonnes fantaisie de la boutonnière se piquent sur le cordonnet.
3. Une fois que la boutonnière est terminée, enlevez le cordonnet du doigt et tendez-le en tirant.
4. Croisez le cordonnet devant l'aiguille et enfiler les bouts du cordonnet dans une grande aiguille, tirez sur l'envers et nouez les extrémités avant de couper le surplus.
5. Utilisez le Découvit pour ouvrir la boutonnière avec précaution.

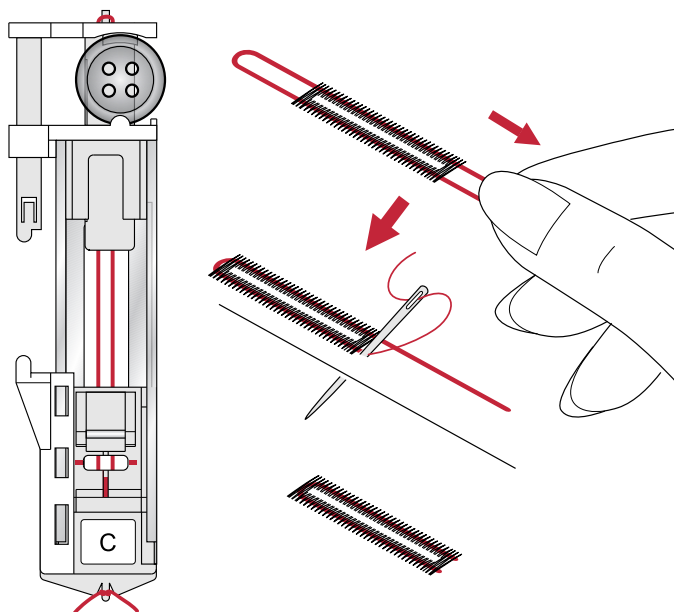

Couture de boutons

Cousez des boutons et des boutons pression rapidement avec votre machine à coudre à l'aide du point de couture de bouton (numéro 9).

1. Enlevez le pied-de-biche et abaissez les griffes d'entraînement.
2. Placez le tissu, l'outil multi-usage (accessoire optionnel, réf. 4131056-01) et le bouton sous le support du pied en alignant les trous du bouton avec les positions de l'aiguille. Vérifiez le balancement de l'aiguille en appuyant sur le bouton d'inversion horizontale pour vous assurer que l'aiguille ne tapera pas sur le bouton. Faites rentrer l'aiguille dans les trous du bouton avec le volant pour vérifier.

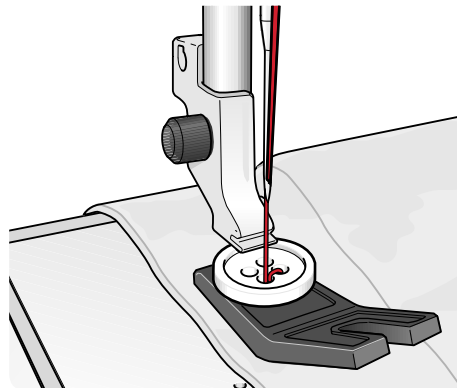

Astuce : Lors de l'utilisation de l'outil multi-usage, le bouton est cousu sur le tissu en laissant une tige. Si vous cousez sans l'outil multi-usage, le bouton est cousu sur le tissu sans distance.

Astuce : Vous pouvez également utiliser un pied pour couture de bouton (réf. 412934545), disponible comme accessoire optionnel chez votre revendeur local agréé HUSQVARNA VIKING®.

Remarque : La largeur pré réglée de 3 mm est recommandée pour la plupart des boutons. Si vous cousez un très petit ou un très gros bouton de manteau, réduisez ou augmentez la largeur du point jusqu'à ce que l'aiguille pique dans les trous du bouton.

3. Vous pouvez augmenter ou diminuer le nombre de points qui attacheront le bouton au tissu par étapes de deux, en utilisant les boutons de longueur de point. Le nombre de points défini est indiqué sur l'affichage. 8 est le nombre de points par défaut.
4. Appuyez sur la pédale. La machine coud le nombre de points définis, puis noue le fil et s'arrête.
5. Relevez les griffes d'entraînement une fois le bouton cousu.

Astuce : Placez l'extrémité fine de l'outil multi-usage sous le bouton quand vous cousez sur des tissus fins. Utilisez l'extrémité épaisse pour les tissus plus épais. Fixez-le sur le tissu avec du ruban adhésif transparent.



Couture de fermetures à glissière

Le pied pour fermeture à glissière E peut être posé à droite ou à gauche de l'aiguille, pour qu'il soit facile de coudre près du bord des dents de la fermeture. Pour coudre l'autre côté de la fermeture, repositionnez le pied pour fermeture à glissière.

Placez l'aiguille complètement à gauche ou à droite pour coudre près des dents de la fermeture à glissière ou du cordonnet.

Centrer la fermeture

1. Cousez les deux morceaux de tissu endroit contre endroit à 15 mm ($\frac{5}{8}$ ") du bord, en vous arrêtant à la hauteur de la fente pour l'emplacement de la fermeture.
2. Bâissez le reste de la couture dans laquelle la fermeture sera placée. Repassez la couture en l'ouvrant. Placez le côté droit de la fermeture sur le surplus de couture retourné, en plaçant la butée de la fermeture au niveau du cran. Épinglez la fermeture sur le côté droit pour qu'elle ne bouge pas (A).
3. Sélectionnez le point droit et déplacez l'aiguille sur sa position de gauche. Posez le pied pour fermeture à glissière E de sorte que l'aiguille se trouve sur la gauche du pied. Placez le tissu sous le côté droit du pied avec le pied pour fermeture à droite de la fermeture.
4. Commencez à coudre en travers du bas, tournez le tissu et piquez le côté droit de la fermeture à glissière sur le haut (B).
5. Pour éviter que le tissu ne bouge, cousez le côté gauche de la fermeture à glissière dans la même direction. Posez le pied pour fermeture à glissière E de sorte que l'aiguille se trouve à droite du pied. Déplacez l'aiguille sur sa position de droite.
6. Commencez à coudre en travers du bas, tournez le tissu et piquez le côté gauche de la fermeture en cousant du bas vers le haut (C).
7. Retirez les points de bâti.

Remarque : Pour ajuster la position de la ligne de points, réglez la position de l'aiguille à l'aide des boutons +/-.

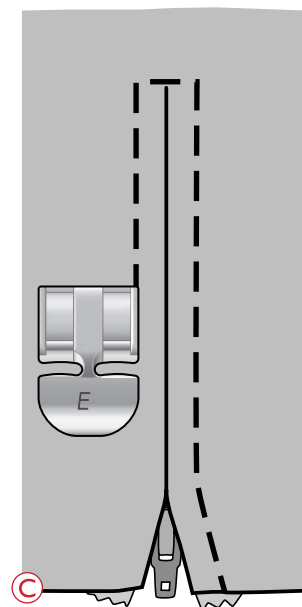
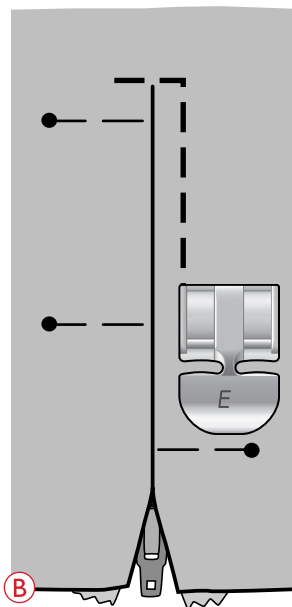
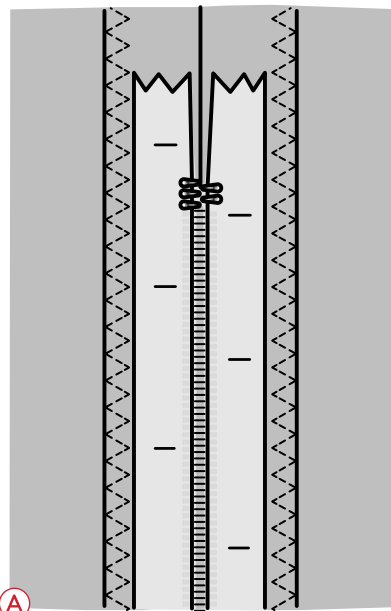
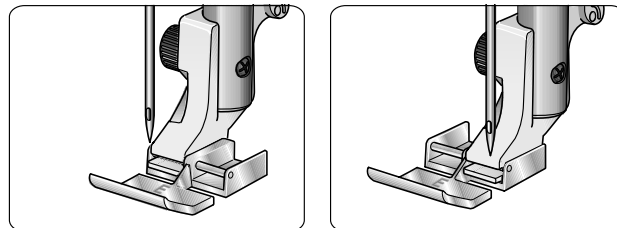

Reprisage et raccomodage

Le reprisage d'un petit trou ou d'un accroc avant qu'il ne s'agrandisse peut sauver un vêtement. Choisissez un fil fin d'une couleur la plus proche possible de celle de votre vêtement.

1. Placez le tissu en place sous le pied-de-biche.
2. Commencez à coudre autour du trou et par-dessus.
3. Quand vous êtes sur le trou, appuyez sur le bouton de marche arrière. Continuez de coudre. La machine fait 16 allers et retours sur le trou puis s'arrête.
4. La diode lumineuse à côté de la touche STOP est automatiquement allumée, ce qui indique que le point de raccomodage peut-être répété avec les mêmes dimensions. Repositionnez votre tissu, et appuyez sur la pédale de commande pour continuer à coudre. Un carré de raccomodage avec les mêmes dimensions est répété. La machine s'arrête automatiquement lorsque le point est terminé. Pour annuler la fonction de répétition, appuyez sur le bouton STOP.

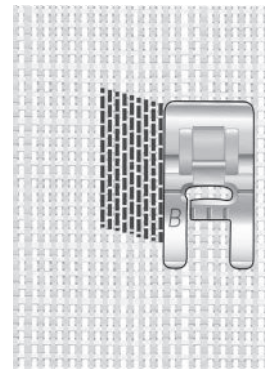

Point numéro 28.

Renfort (manuel)

Fixez des extrémités d'élastique, des plis d'étoffe, des boucles de ceinture et des coins de poche en leur donnant le même aspect que le prêt-à-porter.

- Placez le tissu sous le pied-de-biche.
 - Abaissez le pied-de-biche.
 - Appuyez sur la pédale de commande.
1. Votre machine coud un point droit jusqu'à ce que vous appuyiez sur marche arrière.
 2. Votre machine coud ensuite en marche arrière jusqu'à ce que vous appuyiez de nouveau sur marche arrière.
 3. Votre machine coud ensuite un zigzag en couvrant les points droits.
 4. Appuyez sur marche arrière pour piquer un point d'arrêt automatiquement.
 5. Le LED à côté du bouton STOP est allumé automatiquement, ce qui indique que le point peut être répété avec la même taille. Repositionnez votre tissu et appuyez de nouveau sur la pédale de commande. Un renfort avec les mêmes dimensions est répété. La machine s'arrête automatiquement quand le point est terminé. Pour annuler la fonction de répétition, appuyez sur le bouton STOP.

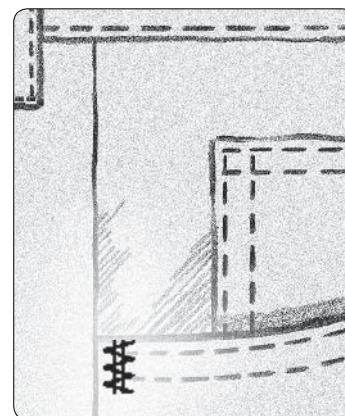

Tissé épais et numéro de point 29.

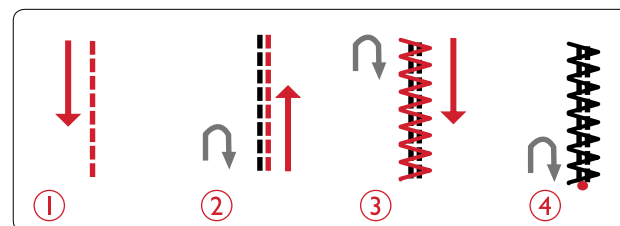

Quilting

Un quilt comprend généralement trois couches, deux couches de tissu avec une couche de molleton disposée entre les deux. Pour coudre les trois couches ensemble, vous pouvez choisir parmi un grand nombre de points et de techniques. Une fois le quilting terminé, repliez-en simplement les bords ou faites-en des coussins, de l'art vestimentaire ou d'autres ouvrages plus petits.

Piqûre Crazy quilt

Embellissez votre quilt avec des points décoratifs. Les points peuvent être cousus dans des couleurs assorties ou contrastées. Des fils décoratifs comme les fils de rayonne ou de coton épais sont parfois utilisés.

Les points numéro 34–57 sont parfaits pour le Crazy quilt.

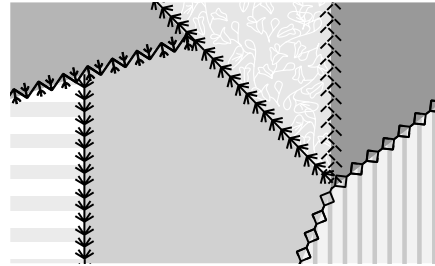

Quilting aspect fait main

Simulez l'apparence du quilting fait main avec un fil invisible et le point de quilting fait main (21). Augmentez la tension du fil à 6–8 pour obtenir l'apparence de la couture faite main précise. Enfilez l'aiguille avec un fil invisible et la canette avec un fil d'une couleur assortie à votre tissu.

Cousez le long d'une des coutures de votre ouvrage. L'effet cousu main est créé au fur et à mesure que le fil de canette est tiré vers le haut du quilt.

Remarque : lorsque vous cousez avec le point de quilting fait main, le résultat dépend du tissu, du molleton et du fil que vous utilisez. Veillez à essayer le point sur un échantillon en premier. Réglez la tension du fil selon le besoin pour votre ouvrage.

Remarque : Utilisez le guide-bord pour coudre des rangées successives. Insérez le guide-bord dans le trou du support de pied-de-biche. Réglez l'espacement souhaité en faisant glisser le guide-bord.

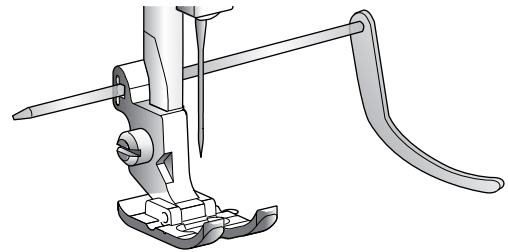

Quilting en piqué libre

Le quilting en piqué libre maintient le dessus, le molleton et le revers ensemble, mais il donne également de la texture et de l'intérêt à votre ouvrage de quilt.

Vous pouvez utiliser plusieurs techniques pour le quilting en piqué libre. Décorez votre quilt comme vous le voulez, votre imagination est votre seule limite. Les pointillés et les cercles sont deux des techniques de piqué libre.

Le piqué libre en pointillé est normalement une ligne sinueuse de points serrés et espacés de manière régulière. Avec les pointillés, vous pouvez dessiner des arabesques avec l'aiguille au fur et à mesure que vous cousez. Une autre technique consiste à faire des mouvements circulaires sur le tissu au fur et à mesure que vous cousez pour créer un motif en forme de pierre.

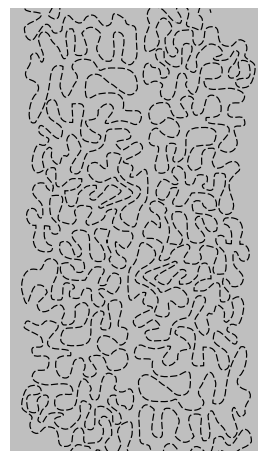

Pointillés en piqué libre.

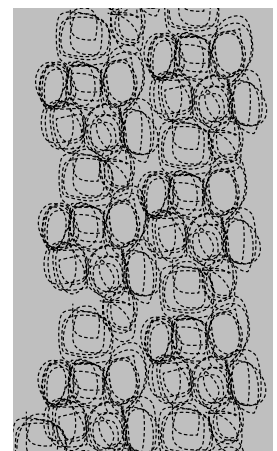

Piqué libre avec mouvements circulaires.

Le quilting en piqué libre se fait avec les griffes d'entraînement abaissées. Vous déplacez manuellement le tissu pour déterminer la longueur du point. Pour le quilting en piqué libre, utilisez le pied à ressort ouvert pour piqué libre, (accessoire optionnel, réf. 4130376-46).

Commencez par bâtir votre quilting à travers toutes les couches, en commençant du centre de votre quilting et en vous déplaçant vers l'extérieur.

1. Posez le pied à ressort ouvert pour piqué libre et abaissez les griffes d'entraînement. Appuyez sur arrêt de l'aiguille en haut/en bas pour descendre l'aiguille.
2. Cousez à une vitesse moyenne constante, en déplaçant le tissu à la même vitesse, ceci permettra de maintenir des points réguliers. La longueur du point est créée au fur et à mesure que vous déplacez le tissu.

Astuce : Entraînez-vous à coudre en piqué libre sur des chutes de tissu et du molleton que vous utiliserez pour votre quilt. Il est important de déplacer vos mains à la même vitesse que l'aiguille pour éviter que les points ne soient trop longs ou trop courts. Le maintien d'une vitesse constante pendant la couture en piqué libre permet d'obtenir des points réguliers.

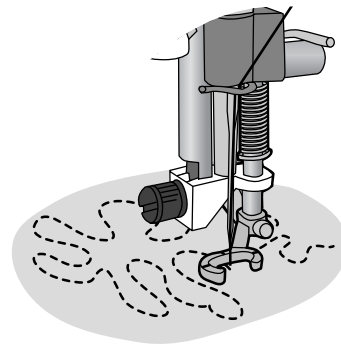

Pied à ressort ouvert pour piqué libre (accessoire optionnel, réf. 4130376-46).

4 Entretien

Nettoyage de la machine

Pour que votre machine à coudre fonctionne toujours correctement, nettoyez-la fréquemment. Il n'est pas nécessaire de la lubrifier. Essuyez les surfaces extérieures de votre machine à coudre à l'aide d'un chiffon doux pour enlever les poussières ou les peluches accumulées.

Nettoyage de la zone de canette

 *abaissez les griffes d'entraînement et éteignez la machine.*

Retirez le pied-de-biche. Poussez le bouton de déverrouillage du couvercle de canette (A) vers la droite et enlevez le couvercle de canette (B) et la canette. Utilisez le tournevis pour la plaque à aiguille afin de retirer les deux vis (C) de la plaque à aiguille. Soulevez la plaque à aiguille. Nettoyez les griffes d'entraînement et la zone de la canette avec la brosse fournie dans les accessoires.

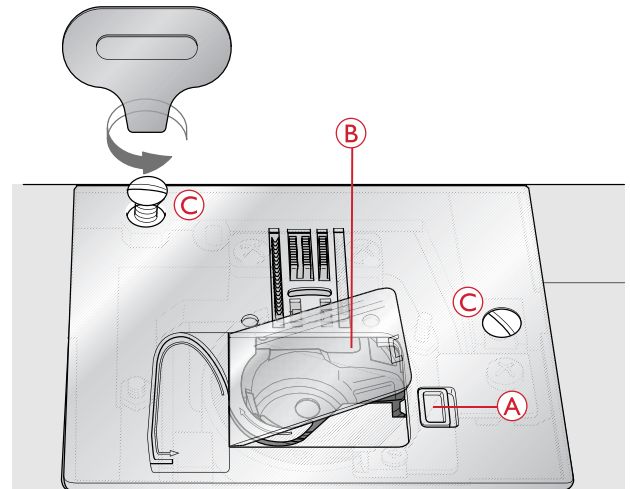

Nettoyer sous le compartiment de canette

Nettoyez sous le compartiment de canette après avoir cousu plusieurs ouvrages ou lorsque vous remarquez une accumulation de peluches dans la zone du compartiment de canette. Retirez la boîte à canette en la soulevant. Nettoyez le compartiment avec la brosse ou un chiffon sec.

Remettez la boîte à canette en place afin que le bout (A) s'emboîte dans la butée (B).

Remarque : Ne soufflez pas dans la zone du compartiment de canette. La poussière et les peluches seraient projetées dans votre machine.

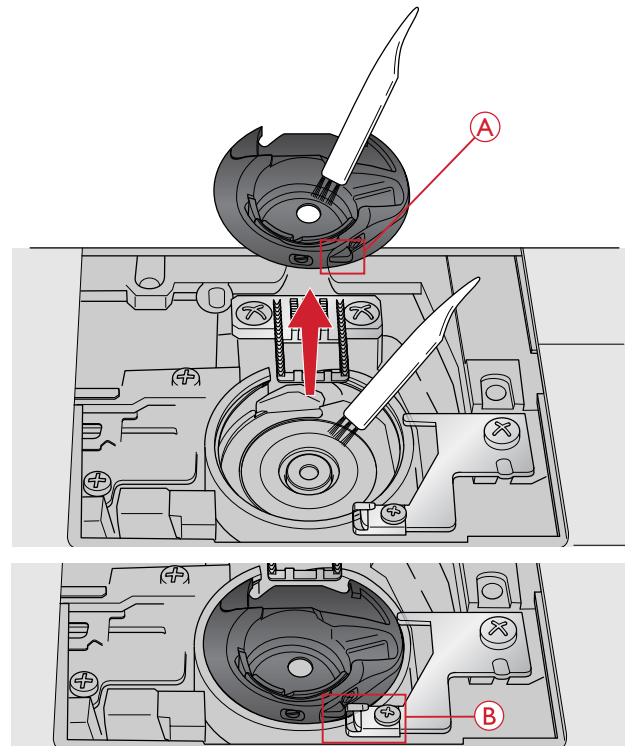

Remise en place de la plaque à aiguille

Avec les griffes d'entraînement abaissées, remettez la plaque à aiguille, puis insérez et serrez les deux vis de la plaque à aiguille.

Remettez le couvercle de canette en place.

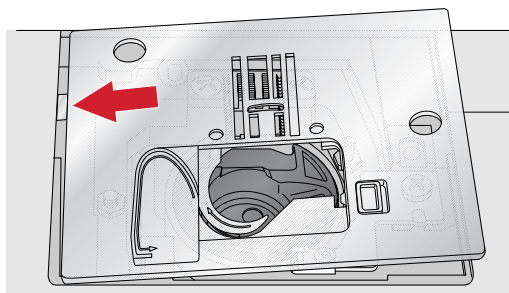

Dépannage

Dans ce guide de détection des pannes, vous trouverez des solutions aux problèmes pouvant avoir lieu sur votre machine. Pour plus d'informations, veuillez contacter votre revendeur local agréé HUSQVARNA VIKING® qui se fera un plaisir de vous aider.

Problèmes généraux

Le tissu est mal entraîné ?	Veillez à ce que les griffes d'entraînement ne soient pas abaissées.
L'aiguille se casse ?	Insérez correctement l'aiguille comme décrit, voir page 22 . Utilisez une aiguille adaptée au tissu sélectionné.
La machine ne coud pas ?	Vérifiez que toutes les prises sont branchées correctement dans la machine et dans la prise murale. Vérifiez que le cordon de la pédale de commande est fermement branché dans la prise en bas à droite de la machine. Enfoncez le bobineur en position de couture.
Les boutons de fonction de la machine à coudre ne répondent pas au toucher ?	Les prises et les boutons de fonctions de la machine peuvent être sensibles à l'électricité statique. Si les boutons ne répondent pas au toucher, éteignez puis rallumez la machine. Si le problème persiste, contactez votre revendeur agréé HUSQVARNA VIKING® le plus proche.

La machine saute des points

Avez-vous inséré correctement l'aiguille ?	Insérez correctement l'aiguille comme décrit, voir page 22 .
Avez-vous inséré la bonne aiguille ?	Utilisez une aiguille du système 130/705 H. Utilisez une aiguille adaptée au tissu et au fil sélectionnés.
L'aiguille est-elle courbée ou émoussée ?	Insérez une nouvelle aiguille.
Avez-vous enfilé correctement la machine ?	Retirez le fil complètement et renfilez la machine, voir Enfilage de la machine, page 15 .
Utilisez-vous le bon pied-de-biche ?	Attachez le pied-de-biche adéquat. Voir Voir les recommandations pour le pied-de-biche, page 24
L'aiguille n'est-elle pas trop petite pour le fil ?	Changez l'aiguille pour avoir une taille d'aiguille adaptée au fil.

Le fil d'aiguille se casse

Avez-vous inséré correctement l'aiguille ?	Insérez correctement l'aiguille comme décrit, voir page 22 .
Avez-vous inséré la bonne aiguille ?	Utilisez une aiguille du système 130/705 H. Utilisez une aiguille adaptée au tissu et au fil sélectionnés.
L'aiguille est-elle courbée ou émoussée ?	Insérez une nouvelle aiguille.
Avez-vous enfilé correctement la machine ?	Retirez le fil complètement et renfilez la machine, voir Enfilage de la machine, page 15 .
L'aiguille n'est-elle pas trop petite pour le fil ?	Changez l'aiguille pour avoir une taille d'aiguille adaptée au fil.
Le fil que vous utilisez n'est-il pas de mauvaise qualité avec des nœuds ou desséché ?	Utilisez un fil de bonne qualité acheté auprès d'un revendeur agréé HUSQVARNA VIKING®.
Utilisez-vous un porte-bobine adéquat ?	Installez un porte-bobine adapté à votre bobine de fil.
Utilisez-vous la meilleure position de broche porte-bobine ?	Essayez une position différente de broche porte-bobine (verticale ou horizontale).
Le trou de la plaque à aiguille est-il abîmé ?	Changez la plaque à aiguille.

Le fil de canette se casse

Avez-vous correctement inséré la canette ?	Vérifiez le fil de la canette.
Le trou de la plaque à aiguille est-il abîmé ?	Changez la plaque à aiguille.
La zone de la canette est-elle pleine de peluches ?	Nettoyez les peluches de la zone de canette et utilisez uniquement les canettes approuvées pour ce modèle.
La canette est-elle correctement bobinée ?	Bobinez une nouvelle canette.

La couture comporte des points irréguliers

La tension du fil est-elle correctement réglée ?	Vérifiez la tension du fil d'aiguille. Retirez le fil complètement et renfilez la machine, voir Enfilage de la machine, page 15 .
Le fil que vous utilisez n'est-il pas trop épais ou ne comporte-t-il pas des nœuds ?	Changez de fil.
La canette est-elle correctement bobinée ?	Vérifiez le bobinage de la canette.
Utilisez-vous une aiguille adaptée ?	Insérez correctement une aiguille appropriée, comme décrit, voir page 22 . Utilisez une aiguille adaptée au tissu et au fil sélectionnés.

La machine n'entraîne pas le tissu ou l'entraînement est irrégulier

Avez-vous enfilé correctement la machine ?	Retirez le fil complètement et renfilez la machine, voir Enfilage de la machine, page 15 .
Y a-t-il des amas de peluches entre les griffes d'entraînement ?	Retirez la plaque à aiguille et nettoyez les griffes avec la brosse.
Les griffes d'entraînement sont-elles abaissées ?	Relevez les griffes d'entraînement.

Impossible de coudre une boutonnière

Avez-vous des problèmes lors de l'utilisation du pied pour boutonnières une étape ?	Abaissez le levier pour boutonnière jusqu'en bas. Abaissez le pied-de-biche en douceur.
---	---

Le moteur principal est en surcharge

Le fil s'est-il entortillé ou bloqué dans le compartiment de canette ou au niveau des griffes d'entraînement ?	Retirez la plaque à aiguille et retirez les fils et les peluches des griffes d'entraînement et du compartiment de canette. Renfilez les fils supérieur et de canette dans la machine.
--	--

Faites vérifier régulièrement votre machine à coudre par votre revendeur agréé le plus proche !

Si les problèmes persistent malgré l'application de ces informations de dépannage, contactez votre revendeur. Il peut être utile d'apporter le tissu, le fil et l'entoilage que vous utilisez. Si vous disposez d'une couture montrant le problème, apportez-la également. Un échantillon de couture donne souvent de meilleures informations que des mots et aide votre technicien à diagnostiquer le problème.

Pièces et accessoires non originaux

La garantie ne couvre pas les défauts ou dommages causés par l'utilisation d'accessoires ou de pièces qui ne sont pas d'origine.

Spécification technique

Machine à coudre

Tension nominale	100–240V ~ 50/60Hz
Consommation nominale	55W
Éclairage	LED
Vitesse de couture	800 points/minute maximum
Dimensions de la machine :	
Longueur (mm)	464
Largeur (mm)	193
Hauteur (mm)	316
Poids net (kg)	8,5

Pédale de commande

Modèle	C-9002
Tension nominale	CC 15 V, max. 3 mA

- Les spécifications techniques et ce manuel de l'utilisateur peuvent être modifiés sans préavis.

Index

A

Abaissement des griffes d'entraînement.....	20
Accessoires	7
aiguille double	17
Aiguilles	21
Arrêt de l'aiguille en haut/en bas.....	23
Axe du bobineur de canette, butée de canette.....	5

B

Barre à aiguille	6
Barre de pied-de-biche	6
Bâti.....	32
Bobinage de canette.....	18
Bobinage en position horizontale.....	18
Bobinage par l'aiguille	19
Boîte de rangement	6
Bouton de pression du pied-de-biche.....	5
Bouton de tension du fil.....	5
Boutonnière en une étape	36
Boutonnière gansée (tissus extensibles)	37
Boutonnière manuelle	37
boutonniers	36
Boutons de fonctions.....	23
Boutons de sélection de point	24
Boutons et affichage LED	5
branchement du câble d'alimentation et de la pédale de commande	5
Branchez le cordon d'alimentation.....	13
Branchez le cordon de la pédale de commande.....	13
Bras libre	5, 14
Broche porte-bobine.....	5
Broche porte-bobine repliable	7, 15
Broches porte-bobine	14
Brosse.....	7

C

Canettes	7
Centrer la fermeture	39
Changement d'aiguille	22
Changement de pied-de-biche	22
Coffret-accessoires	6
Coupe du fil.....	16
Coupe-fil	5
Coupe-fil pour fil de canette.....	5
Couture.....	30
Couture de boutonnières	36
Couture de boutons.....	38
Couture de fermetures à glissière.....	39
Couture et surfilage	31
Couvercle avec vue d'ensemble des points	5

Couvercle de canette.....	5
---------------------------	---

D

Déballage.....	12
Découvit	7
Dépannage.....	44
Disques de tension du fil	5

E

Enfilage de l'aiguille double.....	17
Enfilage de la machine	15
Enfile-aiguille	6, 16

F

Face arrière	6
Face avant.....	5
filet couvre-bobine	14
Filet couvre-bobine	7
Fonction FIX	23
Fonction STOP	23

G

griffes d'entraînement	20
Guide de couture	28
guide-bord	41
Guide-bord	7
Guide-fil.....	5
Guide-fil d'aiguille	6
Guide-fil de bobinage de canette et disque de tension.....	5
Guide-fil de porte-bobine auxiliaire	5
Guide-fil pour bobinage de canette à travers l'aiguille.....	5

I

Impossible de coudre une boutonnière.....	46
Informations importantes sur les aiguilles	21
Interrupteur d'abaissement des griffes d'entraînement.....	6
Interrupteur ON/OFF	5
Inversion latérale.....	27

L

l'interrupteur ON/OFF	13
La couture comporte des points irréguliers	45

La machine n'entraîne pas le tissu ou l'entraînement est irrégulier	45
La machine saute des points	44
Largeur de point	27
Le fil d'aiguille se casse	45
Le fil de canette se casse	45
Le moteur principal est en surcharge	46
les recommandations pour le pied-de-biche	24
Levée du pied-de-biche	6
Levier de boutonnière	6
Longueur de point/densité de point	26

M

Marche arrière	24
Messages d'avertissement	25
Mise en place de la canette	19
Monter la machine dans un meuble de couture	14

N

Nettoyage de la machine	43
Nettoyage de la zone de canette	43
Nettoyer sous le compartiment de canette	43

O

Ourlet	34
Ourlet de jean	34
Ourlet extensible	35
Ourlet invisible	33
Ouvrez le coffret-accessoires	6

P

Pied bordeur J	8
Pied pour boutonnières C	8
Pied pour boutonnières une étape C	8
Pied pour fermeture à glissière E	8
Pied pour ourlet invisible D	8
Pied utilitaire A	8
Pied-de-biche	6
Pied-de-biche B pour points décoratifs	8
Pieds-de-biche	8
Piquê Crazy quilt	41
Plaque à aiguille	5
Poignée	6
Points de patchwork	11
Points décoratifs	11
Points utilitaires	9
porte-bobine	14
Porte-bobine, grand	7
Porte-bobine, petit	7

position de l'aiguille	27
Présentation de la machine	5
Pression du pied-de-biche	22
Problèmes généraux	44

Q

Quilting	41
Quilting aspect fait main	41
Quilting en piqué libre	41

R

Ranger après utilisation	13
Réglages de point	26
Releveur de fil	5
Releveur de pied-de-biche	22
Remise en place de la plaque à aiguille	44
Renfort (manuel)	40
Reprisage et raccommodage	40
rond de feutrine	14
Rond de feutrine	7

S

Sélection d'un point	26
Sélection du tissu	28
Semelle anti-adhésive	8
Spécification technique	46
Speed + et -	23
Start/Stop	24
Support de pied-de-biche	6
Surfilage	31

T

Techniques de couture	29
Tension du fil	20
Tissé	28
Tissu extensible (tricot)	28
Tournevis	7
Tournevis pour plaque à aiguille	7
Trou pour broche porte-bobine auxiliaire	5

V

Vis de serrage d'aiguille	6
Volant	5
Voyants LED	5, 13
Vue d'ensemble des points	9

Z

Zone d'aiguille6

Nous nous réservons le droit de modifier l'équipement de la machine et le jeu d'accessoires sans préavis ainsi que les performances ou la conception. Ces éventuelles modifications seront toujours apportées au bénéfice de l'utilisateur et du produit.

PROPRIÉTÉ INTELLECTUELLE

JADE, VIKING et KEEPING THE WORLD SEWING & Design sont des marques déposées de KSIN Luxembourg II, S.ar.l.

HUSQVARNA et le « H couronné » sont des marques déposées de Husqvarna AB. Toutes les marques déposées sont utilisées sous licence de VSM Group AB.



Veillez noter qu'en cas de mise au rebut, ce produit doit faire l'objet d'un recyclage sécurisé, conforme à la législation nationale applicable aux produits électriques/électroniques. Ne jetez pas les appareils électriques avec les ordures municipales générales, utilisez des installations de collecte différentes. Contactez votre gouvernement local pour obtenir des informations au sujet des systèmes de collecte disponibles. Lorsque vous remplacez un ancien appareil par un nouveau, le distributeur peut être légalement obligé de reprendre votre ancien appareil pour le mettre au rebut, sans frais.

Le dépôt d'appareils électriques dans une décharge municipale présente le risque de fuite de substances dangereuses dans les nappes phréatiques, qui peuvent ensuite s'introduire dans la chaîne alimentaire, devenant ainsi un risque pour votre santé et votre bien-être.

CE – Authorised Representative

VSM GROUP AB, **SVP Worldwide**

Drottninggatan 2, SE-56184, Huskvarna, SWEDEN

